



User manual

Xact

etac[®]
Creating Possibilities

75477 240306 Versie 2

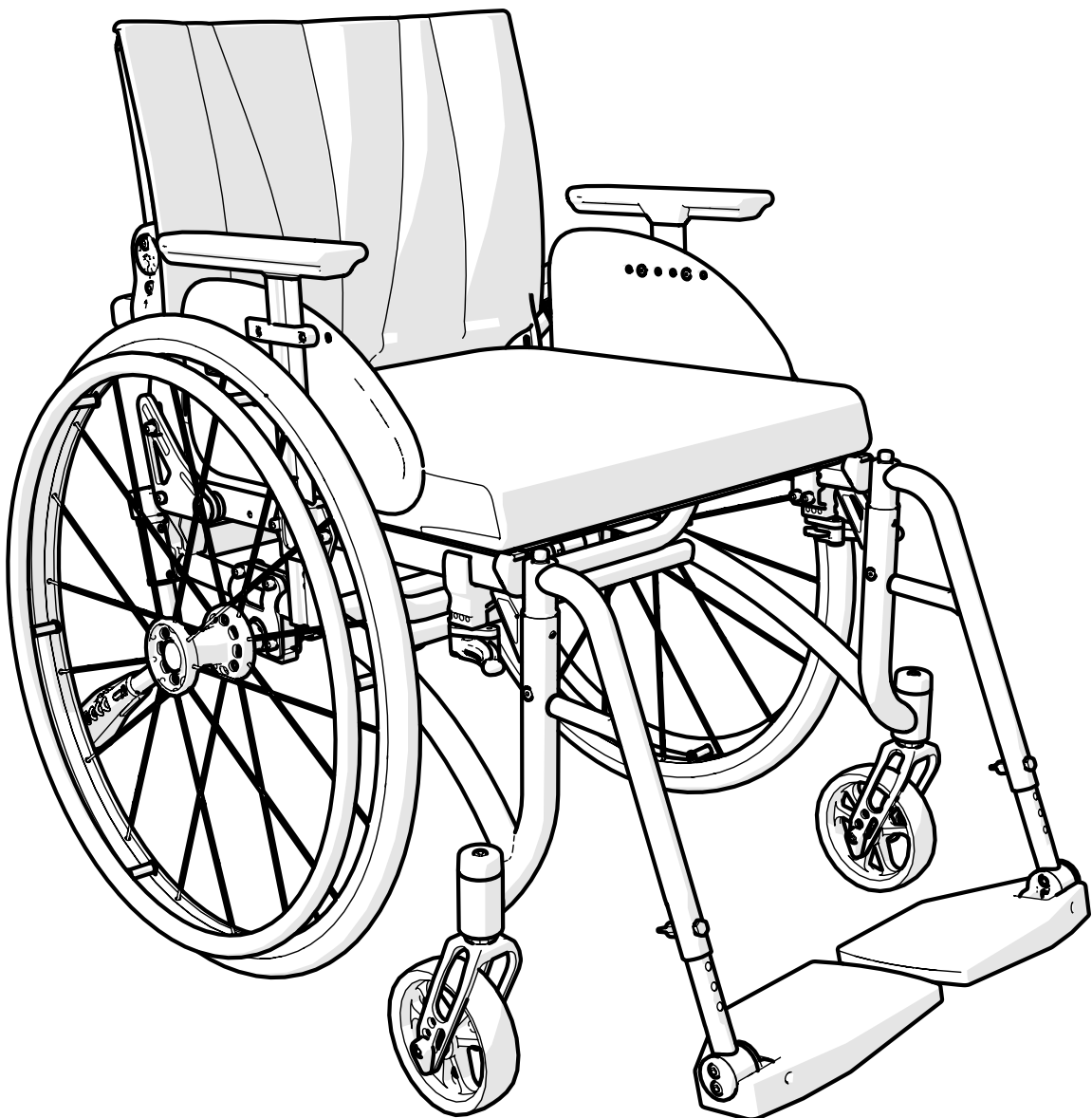

www.etac.com

MD



Inhoud

1. Algemene informatie		11. Geavanceerde instellingen, aanpassing	
Productbeschrijving	3	Zithoogte, zithoogtetabel	23
Beoogd gebruik	3	Voorvork verwijderen/monteren	24
Beoogde doelgroep	3	Zwenkwielen verwijderen/monteren	24
Beoogd toepassingsgebied	3	Positie van achterwiel wijzigen, balanspositie	25
Beoogde toepassing	3	Hoogteregeling achterwielbevestiging.....	26
Verwachte levensduur	3	Achterwielbevestiging vervangen (zithoogte wijzigen)	27-30
Indicaties	3	Rugleuninghoek aanpassen.....	31
Contra-indicaties	3	Rugleuninghoogte en lendensteunhoek aanpassen	32
Waarschuwingen.....	4	Zitdiepte aanpassen	33
CE-markering, tests.....	4	Achterwiel met snelkoppeling	33
Voorafgaande informatie.....	4	12. Instellingen bijregelen	
Ernstig incident	4	Rem (scharrem), afstelling.....	34
Aanpassing	4	Rem (knierem), afstelling	35
Combinaties	4	Beensteun, in hoek verstelbaar	36
Overige	4	Amputatiebeensteun	36
2. Beschrijving		Anti-kiep	37
.....	5	Aandrijfhoepels	37
3. Symbolen, labels		Armsteun	38
.....	6	Spatscherm	38
4. Technische gegevens		13. Instellingen accessoires	
.....	7	Zitkussen en comfortwig	39
5. Mogelijkheden van de stoel		Positioneringsgordel	40
.....	8-9	Hoofdsteunbevestiging 41Hoofdsteun	41
6. Accessoires		14. Service en onderhoud	
.....	10-11	Reiniging, desinfectie en ander onderhoud	42
7. Montage bij levering		Garantie	42
.....	12	15. Transport, opslag en verwijdering	
8. Bediening		Opslag	43
Rugleuning neerklappen	12	Transport in een voertuig	44
Achterwielen met snelkoppeling.....	12	16. Probleemoplossingstabel	
Anti-kiep	13	45
Beensteunen	13-14		
Duwhandvat/duwbeugel	15		
9. Instellingen zitcomfort			
.....	16-18		
10. Rijtechniek, gebruik			
.....	19-22		

1. Algemene informatie

Hartelijk dank dat u heeft gekozen voor een product van Etac. Lees en bewaar deze gebruiksaanwijzing om schade tijdens de montage, hantering en het gebruik te voorkomen. U vindt deze ook op www.etac.com waar u de taal kunt selecteren via de links 'International' en 'Local websites'. U vindt er ook andere productdocumentatie, zoals informatie voor voorschrijvende artsen, keuzehulp en instructies bij revisies.

In de gebruiksaanwijzing is de gebruiker de persoon die in de stoel zit. De begeleider is de persoon die de gebruiker bijstaat.

Productbeschrijving:

Xact (hierna ook 'het product' genoemd) is een handmatige rolstoel met een vast frame en zijwaarts wegklapbare beensteunen. Xact is aanpasbaar en configureerbaar door middel van aanpasbare instellingen, opties en accessoires.

Beoogd gebruik

Xact is een hulpmiddel dat bedoeld is hulp te bieden bij een fysieke beperking als gevolg van een letsel of handicap of om deze te verlichten. Het product is bedoeld voor verplaatsingen. Het product is bedoeld voor hand- en/of voetaandrijving en/of voor bediening door een begeleider.

Beoogde doelgroep

De doelgroep van het product wordt bepaald door het functionele vermogen van het individu en niet op een specifieke diagnose, gezondheidstoestand of leeftijd. Het product is bedoeld voor personen van 146 cm of groter of van 40 kg of meer.

Secundaire gebruikers van het product zijn personen die de gebruiker helpen en artsen/technici die het product instellen.

Beoogde gebruiksomgeving

Het product is bedoeld voor gebruik binnenshuis en buitenshuis op een vlakke ondergrond en op toegankelijk terrein. Niet blootstellen aan zout water. Het product heeft bevestigingspunten voor het vervoer in een voertuig.

Beoogde toepassingen

Het product is bedoeld voor kort- en langdurig gebruik. Het product is bedoeld voor gebruik met een zitkussen. Het product komt in aanmerking voor reconditionering en hergebruik. Volg de instructies in de "Reconditioneringshandleiding, Etac handmatige rolstoelen" op www.etac.com.

Verwachte levensduur

De verwachte levensduur van het product is 5 jaar. Preventief onderhoud wordt aanbevolen. Het niet uitvoeren van onderhoud kan de levensduur van het product verkorten. Zie www.etac.com voor de volledige informatie over de levensduur van het product.

Indicaties voor gebruik

De indicaties voor gebruik zijn beperkingen, waaronder, maar niet beperkt tot, een verminderd loopvermogen.

Contra-indicaties

Er zijn geen gekende contra-indicaties.

Waarschuwingen

Waarschuwingen die een gevaar beschrijven bij een specifieke handeling of instelling van het product staan vermeld in de betreffende paragrafen.



Stel het product niet bloot aan direct zonlicht. Een heet product kan brandwonden veroorzaken.



Kantelgevaar. Als de anti-kiep wordt uitgeschakeld, bestaat er een hoger risico op letsel. Activeer de anti-kiep om kantelen te voorkomen.



Een defect product mag niet worden gebruikt. Risico op letsel.



Dit product kan verder worden afgesteld dan veilig gebruik. Aanpassingen mogen alleen worden uitgevoerd door een persoon die begrijpt hoe het product werkt.



Til de rolstoel niet op aan de beensteunen. Risico op letsel.

1. Algemene informatie



Niet op de voetplaten staan.
Risico op letsel.



Gebruik een rolstoel met eenarmsaandrijving niet als zitting in een motorvoertuig. Risico op letsel.



Til de rolstoel niet op aan de hoofdsteenbevestiging. Risico op letsel.



Til de rolstoel niet op aan de dwarsbeugel. Risico op letsel.



Controleer vóór het tillen of de blokkeerbare beensteunen zijn vergrendeld. Risico op letsel.



Let er tijdens de montage van de achterwielen op dat de knop van de snelkoppeling correct naar buiten springt. Test dit door te draaien aan het wiel. Risico op letsel.



U kunt uw vingers kwetsen als ze klem raken tussen de spaken. Spaakbeschermers zijn verkrijgbaar om een dergelijk risico te voorkomen.

Combinaties

Risicovolle combinaties van Etac-producten en producten van andere leveranciers, staan vermeld in de combinatielijst op www.etac.com.

Overige

Etac ontwikkelt voortdurend verbeteringen van zijn producten. Wij behouden ons daarom het recht voor de producten zonder voorafgaande kennisgeving te wijzigen. De afmetingen op de illustraties of ander materiaal zijn slechts indicatief. Drukfouten en onvolledigheden kunnen voorkomen.

Verklaring van overeenstemming

Het product voldoet aan de vereisten van de MDR (EU) 2017/745.

Het product is getest en voldoet aan de eisen van EN 12183 en ISO 7176-19.

Voorafgaande informatie

Beschikbaar op www.etac.com.

Ernstig incident

Als er zich tijdens het gebruik van dit product een ernstig incident voordoet, moet u dit onmiddellijk melden aan uw lokale distributeur en de nationale bevoegde autoriteit in uw land. De plaatselijke distributeur zal de informatie doorgeven aan de fabrikant.

Individuele instellingen

Bij handelingen die afwijken van de instructies en instellingen in de gebruiksaanwijzing, vervalt de CE-markering conform MDR 2017/745 en vervalt de garantie.

2. Beschrijving

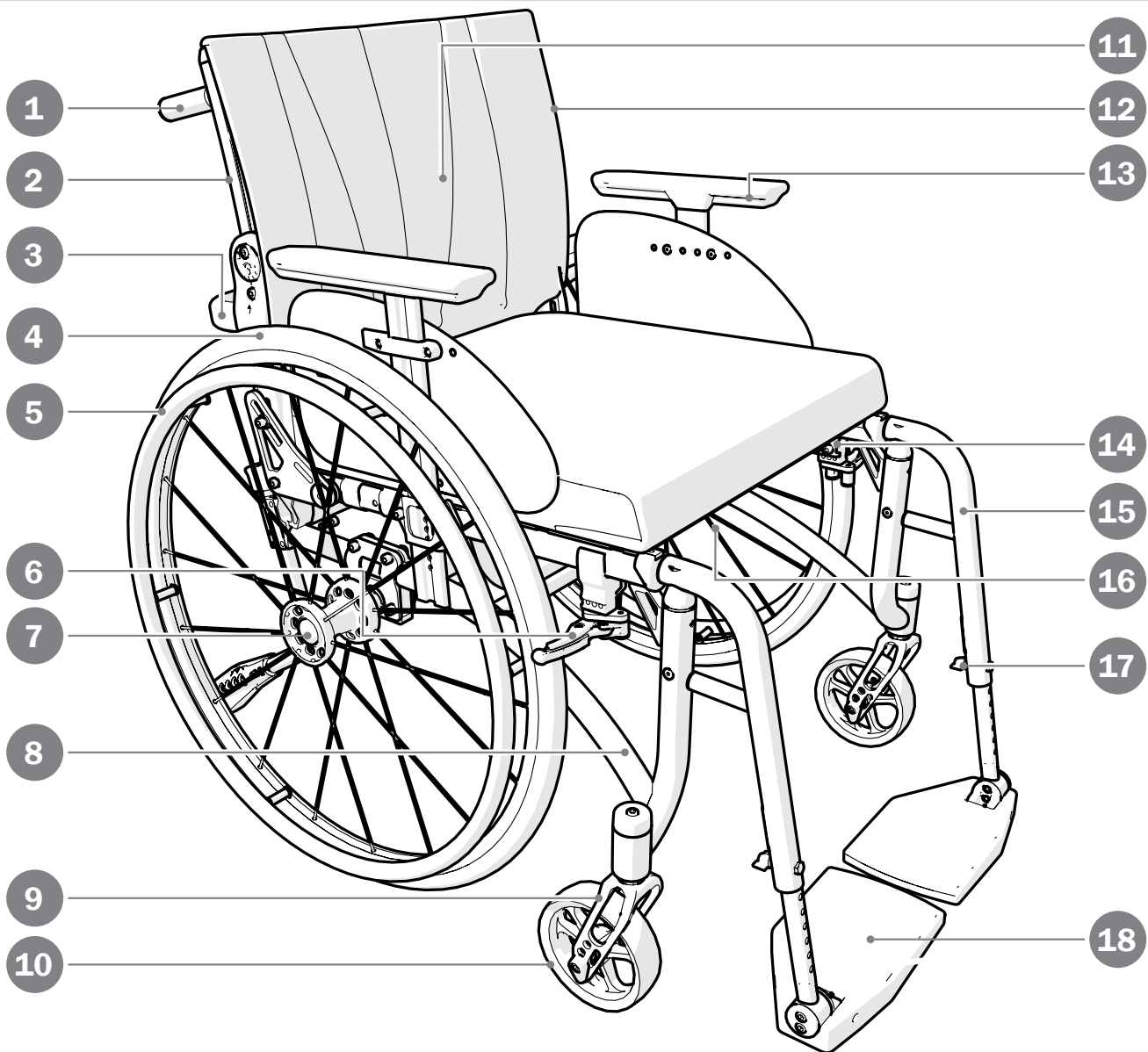









- | | | | | | |
|----|--------------------|-----|---------------------|-----|----------------------------|
| 1. | Duwhandvat | 8. | Onderstel | 15. | Beensteun |
| 2. | Rugleuningrail | 9. | Voorvork | 16. | Productlabel |
| 3. | Dwarsbeugel | 10. | Zwenkwiel | 17. | Voetplaat
vergrendeling |
| 4. | Achterwielen | 11. | Hoes rugleuning | 18. | Voetplaat |
| 5. | Aandrijfhoepel | 12. | Rugleuningbekleding | | |
| 6. | Gebruikersrem | 13. | Armsteunen | | |
| 7. | Snelkoppelingsnaaf | 14. | Bekleding zitting | | |

3. Symbolen, labels

Pictogrammen

Deze symbolen worden gebruikt in de gebruiksaanwijzing.

	Waarschuwing! Gevaar bij verkeerd gebruik!		Aanwijzingen en tips		Gerecycled materiaal
	Dit onderdeel is niet vergrendeld en kan bewegen of worden afgesteld		Dit onderdeel is vergrendeld en kan niet worden verschoven/afgesteld		Scan de QR-code naast het symbool om de video te bekijken
	Geeft optie 1 van twee mogelijke opties weer		Geeft optie 2 van twee mogelijke opties weer		





Pictogrammen

Deze symbolen zijn te vinden op de etiketten op het product.

	Kantelgevaar! Zorg ervoor dat de anti-kiepmechanismen zijn geactiveerd.		Afneembaar onderdeel, hier niet optillen!		Verankering. Bevestigingspunten voor het bevestigingssysteem bij transport in een motorvoertuig.
	Het product voldoet aan de eisen van ISO 7176-19.		Niet gebruiken bij transport in een motorvoertuig.		Lees voor gebruik de gebruikershandleiding.

Productlabel





Artikelinformatie.

Product	Serienummer	Barcode volgens GS1-128 GTIN-14 en serienummer	
 Max XXX kg	 XXXXXXXXX		 YYMMDD
Maximaal gebruikersgewicht	Artikelnummer		Productiedatum







*De productiedatum van het product kan worden afgelezen aan de hand van de barcode op het product. Onder de barcode staat het cijfer 11 tussen haakjes. De cijfercombinatie achter deze haakjes is de productiedatum.

Gereedschap

Dit gereedschap is nodig om de instellingen uit te voeren die in de handleiding worden beschreven.





			
Inbussleutel 3 en 5 mm	Steeksleutel 10 mm	Dopsleutel 19 mm	Schroevendraaier Ph 2

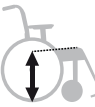

4. Technische gegevens

Stoeltype	Art. nr.	Totale breedte	Zitdiepte vanaf rugbuis*	Gewicht	Maximaal gebruikersgewicht	Transportgewicht
						
35 cm std	13250101	550 mm	380-460 mm	9,8 kg	100 kg	5,4 kg
35 cm kort	13250102	550 mm	350-430 mm	9,8 kg	100 kg	5,4 kg
37,5 cm std	13250103	575 mm	380-460 mm	9,9 kg	100 kg	5,5 kg
37,5 cm kort	13250104	575 mm	350-430 mm	9,9 kg	100 kg	5,5 kg
40 cm std	13250105	600 mm	380-460 mm	10,0 kg	100 kg	5,6 kg
40 cm kort	13250106	600 mm	350-430 mm	10,0 kg	100 kg	5,6 kg
42,5 cm std	13250107	625 mm	380-460 mm	10,1 kg	100 kg	5,7 kg
42,5 cm kort	13250108	625 mm	350-430 mm	10,1 kg	100 kg	5,7 kg
45 cm std	13250109	650 mm	380-460 mm	10,3 kg	135 kg	5,8 kg
45 cm kort	13250110	650 mm	350-430 mm	10,3 kg	135 kg	5,8 kg
47,5 cm std	13250111	675 mm	380-460 mm	10,4 kg	135 kg	5,9 kg
47,5 cm kort	13250112	675 mm	350-430 mm	10,4 kg	135 kg	5,9 kg
50 cm std	13250113	700 mm	380-460 mm	10,5 kg	135 kg	6,0 kg
50 cm kort	13250114	700 mm	350-430 mm	10,5 kg	135 kg	6,0 kg

Gewichten gelden voor een stoel met 24" Maxx achterwielen, hogedrukbanden, harde aluminium aandrijfhoepels, beensteunen, voetplaat en schaarremmen. De aangegeven maten en gewichten kunnen $\pm 2\%$ afwijken.

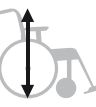

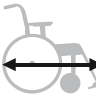
*Minimaal met 76° rughoek ten opzichte van de buis van de zitting en lumbale hoekverstelling in achterste positie (pos. 7). Maximaal met rughoek van 101° en lumbale hoekverstelling in voorste positie (pos. 1).

Zithoogte voor	Zithoogte achter	Rugleuning-hoogte	Hoek rugleuning	Lumbale hoek	Transportbreedte	Totale hoogte
						
405-505 mm	375-475 mm	320-450 mm	-14° - +11°	+/- 16°	SB+180 mm	705-885 mm

Totale lengte**	Lengte beensteun	Lengte ingeklapt	Hoek beensteun	Max. helling zijdelings	Max. helling neerwaarts	Max. helling rem
						
830-930 mm	300-455 cm	690 mm	108°-114°	>20°	>20°	7°

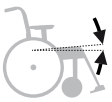
**Met 24" wielen en smalle beensteunen

Hoek zitting

4°

Banden	
Hoge druk	
PSI/bar	110/7.5
	451/501/540/559 mm
	25 mm

De volgende oppervlaktebehandelingsmethoden zijn gebruikt:

Gelakte oppervlakken = Polyesterpoedercoating of ED-coating
 Niet-gelakte aluminium onderdelen = Anodisatie
 Niet-gelakte stalen oppervlakken = Verzinking

5. Mogelijkheden van de stoel

In het gedeelte 'De mogelijkheden van de stoel' vindt u alle aanpassingen die kunnen worden uitgevoerd aan de rolstoel. Er zijn nog meer zogenaamde 'speciale combinaties', bijv. voor achterwielen, zwenkwielen en modellen met rugleuning. Neem contact op met de klantenservice. Ga voor meer informatie over de mogelijkheden van de stoel naar www.etac.com

Hoogte zitting	Voorkant	40,5 - 50,5 cm
	Achterkant	37,5 - 47,5 cm
Hoek zitting	4° (vaste hoek)	
Zwenkwielen	5" 125x28	
	4" 100x34 (maximaal gebruikersgewicht 100 kg)	
	5" 125x34	
	6" 150x34	
Voorvork	XS (drie hoogteposities)	
	S (vier hoogteposities)	
	S+25 (vier hoogteposities)	
Aangedreven achterwielen	20" C6	
	22" Maxx	
	24" Maxx	
	25" Maxx	
Aandrijfhoepels	Hard geanodiseerd aluminium 22"-25"/aluminium 20"	
	Geplastificeerd 20"-25"	
Camberhoek	2,2°	
Zitting	Stoelbekleding verstelbaar	
De rugleuning		Rug 3A
	Hoogte	32 - 45 cm
	Heuphoek	Rughoek -14° - +11° (uitgangspunt 90° ten opzichte van de buis van de zitting), geeft heuphoek 76°-101°
	Lumbale hoek	-16° - +16°
De zitdiepte	Korte zitdiepte 35 - 43 cm	
	Lange zitdiepte 38 - 46 cm	
Rugbekleding	Verstelbare bekleding	
Rugsteun hoes	Airmesh	
Duwhandvat/ duwbeugel	In hoogte verstelbare duwhandvaten, actief	
	Bevestigd op de 3A-rug	
	In de hoogte verstelbare duwbeugel	
	In de hoogte verstelbare duwbeugel, verstelbare hoek	
Beensteunen	Smalle kniehoek actief	
	Smalle kniehoek	
	Smalle kniehoek kort	
	Bij de kniehoek	
Beensteunen Blokkeerbaar	Smalle kniehoek	
	Smalle kniehoek kort	
	Bij de kniehoek	

5. Mogelijkheden van de stoel

Beensteunen Verstelbare hoek	Verstelbare hoek met opklapbare kuitplaat
	Amputatiesteun
	Amputatiegewicht
Armsteun	Actief in de hoogte verstelbaar, 25 cm lang, massieve plaat, zwart. Max.hoogte 29 cm
	Actief in de hoogte verstelbaar, lengte 38 cm, massieve plaat, zwart. Max.hoogte 29 cm
Voetsteun	Medium Max. lengte: 51 cm Min. lengte: 33 cm
	Ingekorte bevestigingsbuizen -8 cm (standaarduitvoering)
	Verlengde bevestigingsbuizen +10 cm
	Volledige voetplaat
Gebruikersrem (scharrem)	Alleen in combinatie met luchtbanden.
Gebruikersrem (knierem)	Haakse handgreep rood
	Haakse handgreep zwart
	Verlengde handgreep
	Rem met één hand (standaard of haakse hendel)
Rem voor begeleider	Remgreep 100 mm openingsgreep
Bediening met één arm	Voor de rechter- of linkerkzijde.
Kleur frame	01 = Zwart

6. Accessoires

De montage-instructies worden meegeleverd bij alle accessoires die door Etac worden geleverd. U vindt deze instructies en meer informatie over de accessoires op onze website www.etac.com.
Verstelbaar = instelbaar met behulp van gereedschap. Regelbaar = instelbaar zonder gereedschap.

Hoes armsteun	Afneembaar, 25 of 38 cm lang gevoerd of gel, donkergrijs pluche of zwart Dartex. Geschikt voor armleuningen met een massieve plaat.	
Armleuningkussen hemi		
Spatschermen	Verstelbaar in de hoogte en in de diepte	
Kniesteun, buitenste	Gevoerd. Biedt zijdelingse ondersteuning voor knieën en dijen. Niet in combinatie met beensteun, smalle kniehoek actief	
Halve tafel	Transparant, Breedte 35-50 cm Kan worden gemonteerd op korte of lange armsteunen.	
Antislip halve tafel		
Halve tafel/ communicatietafel half	Rechts/links	
Zitkussen	Donkergrijs pluche en zwart velours, 56 cm lang, ingekort op de ingestelde zitdiepte, wasbaar	
Zitkussen Tidy	Waterafstotend, droogbaar	
Comfortwig	Naar kussen, vlakt het voorste deel van de zitting af	
Hoes voor kuitplaat	Op de in de hoek verstelbare beensteunen, donkergrijs pluche of zwart Hygien	
Kuitband	Afneembaar, zwart nylon, in de lengte verstelbaar	
Voering	Voor kuitband	
Kuitmat	Pluche. Monteren/bijregelen met klittenband	
Hielband	Zwart nylon, in de lengte verstelbaar	
Heupgordel	Tweedelig met kliksluiting, bevestigingspunten op het rolstoelframe	
Riem	Met kliksluiting	
Hoofdsteen, traditioneel	Verstelbaar in de hoogte, de diepte en de hoek. Verkrijgbaar in uiteenlopende modellen Met zijsteunen. Verstelbaar in de hoogte, de diepte en de hoek.	
Bevestiging hoofdsteen 3A	Voor hoofdsteenbevestiging 3A-rugleuning	
Rugwig	Drie verschillende maten, te bevestigen met klittenband. Geeft ondersteuning en vorm in de rugleuning. De wiggen kunnen ook worden gecombineerd met andere accessoires en worden aangepast aan de gewenste grootte en er kunnen meerdere wiggen aan elkaar worden gekoppeld.	13x9,5x2 cm
		19x12x2 cm
		20x17x2,5 cm
		15 cm
	Donkergrijs pluche	30 cm
Zijkussen	Biedt een lichte zijdelingse ondersteuning. Wordt gebruikt als een rompsteun te stabiliserend is. (Gecombineerd met armsteunen en indien nodig zijsteunen)	

6. Accessoires

Zijaanslag	Te combineren met wig of zijsteunkussen. Creëert een duidelijkere stop en houdt de wig of het zijsteunkussen op zijn plaats	Recht
		Haaks, 3 cm
Anti-kiep	Anti-kiep ingeschakeld. Vier modellen afhankelijk van de zithoogte	
Krukhouder	Wordt rond de buis bevestigd	
Spaakbescherming		

7. Montage bij levering

Beensteunen met voetplaten en armsteunen/zijkappen worden meegeleverd en gemonteerd bij levering

8. Bediening

Rugleuning ingeklapt

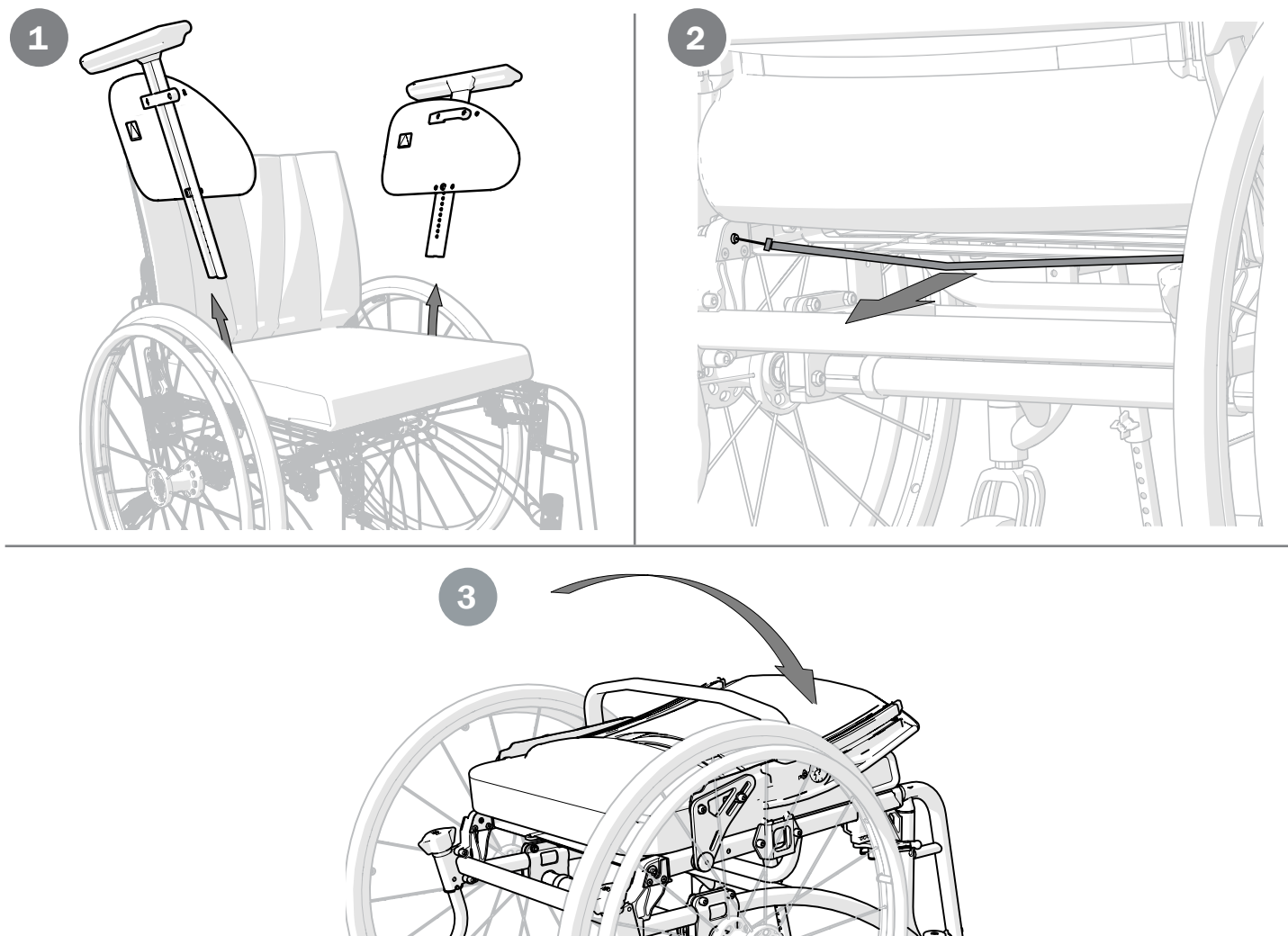

Achterwiel met snelkoppeling



Let er tijdens de montage op dat de knop van de snelkoppeling in de naaf correct naar buiten springt. Test dit door te draaien aan het wiel. Risico op letsel.

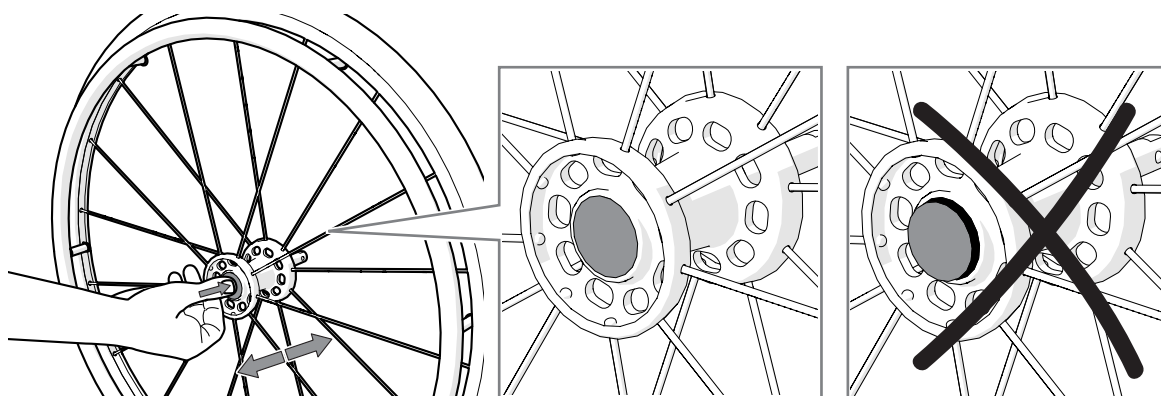

8. Bediening

Anti-kiep

De anti-kiep wordt geactiveerd/gedeactiveerd door deze in te drukken en te draaien. Als de instellingen van de rolstoel worden aangepast, kan het nodig zijn de anti-kiep bij te stellen.



Controleer de werking van de anti-kiep bij elke instelling of aanpassing van de stoel. Stel de anti-kiep bij of vervang ze volgens de tabel met zithoogtes.

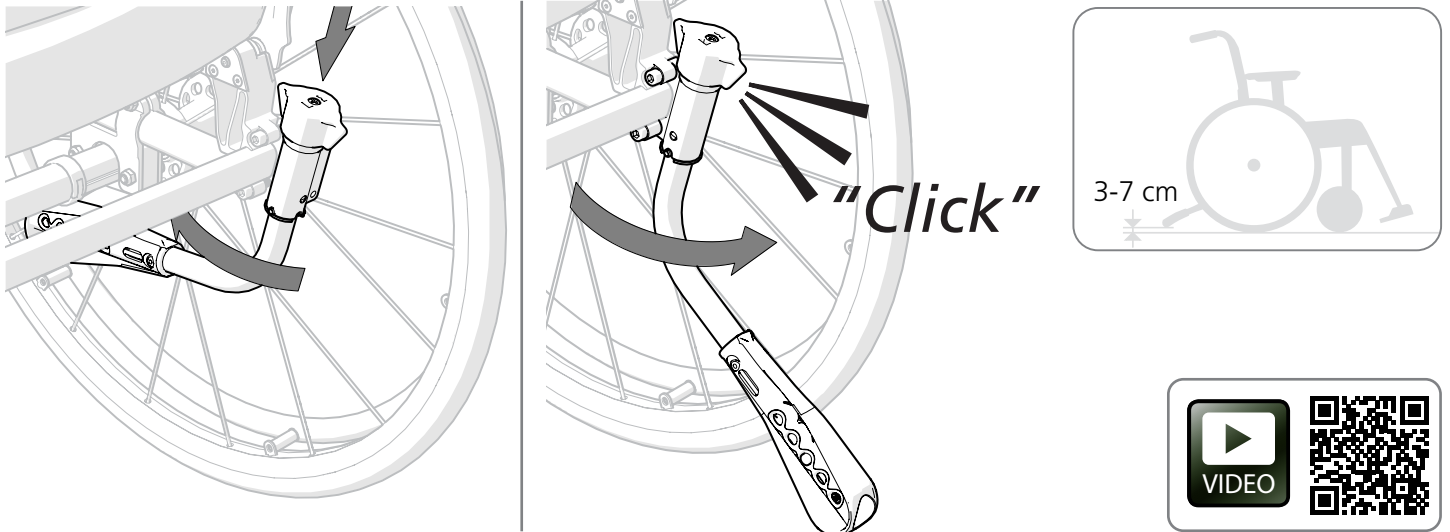

Beensteunen

De beensteunen kunnen worden uitgetild/zijwaarts geklapt.



Til de stoel niet op aan de beensteunen. Risico op letsel.

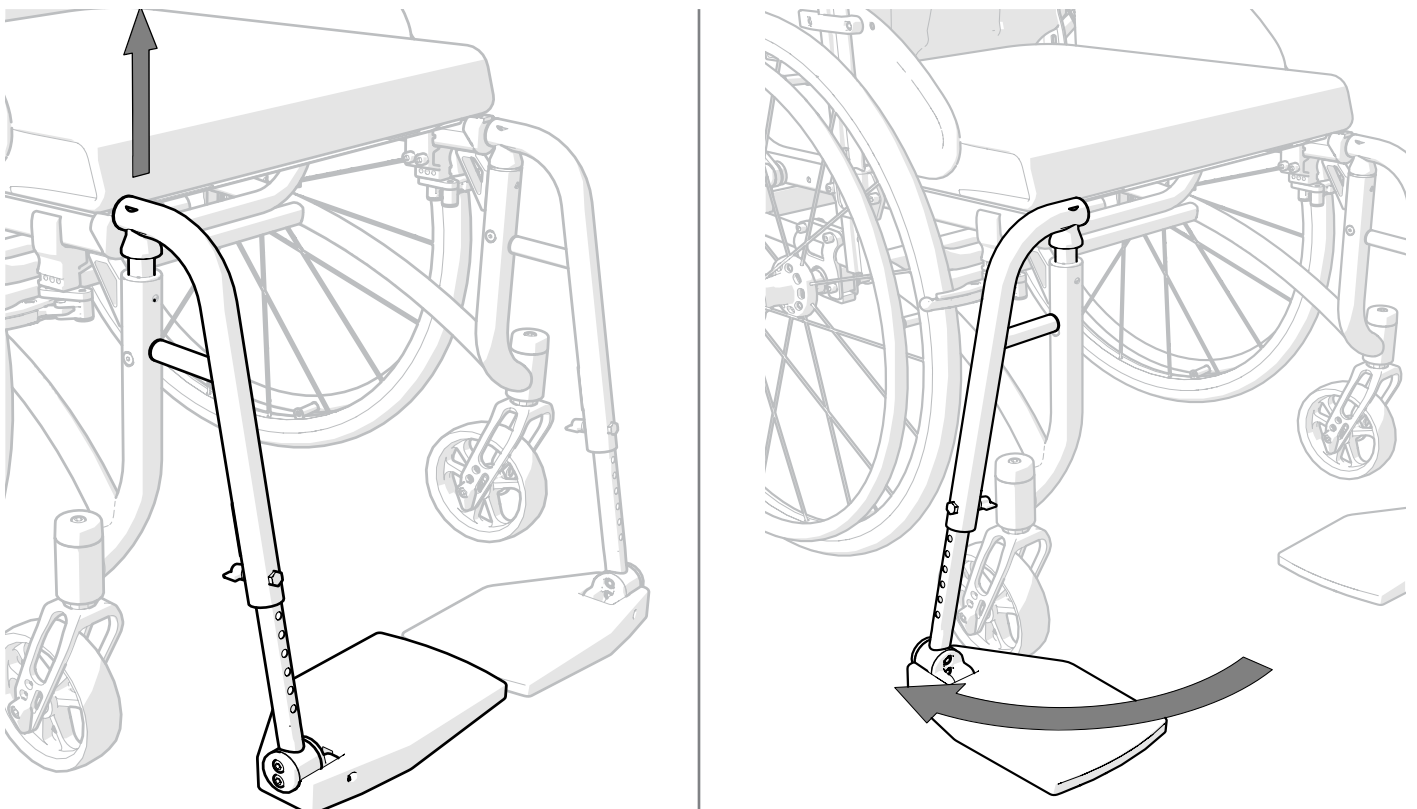

8. Bediening

Blokkeerbare beensteun

De blokkeerbare beensteun kan eruit worden getild/zijwaarts worden geklapt nadat men eerst de rode knop indrukt.

Druk tijdens de montage de knop omlaag, breng de beensteun aan en laat de knop los.



Controleer of de beensteunen zijn vergrendeld voordat u het been optilt. Risico op letsel.

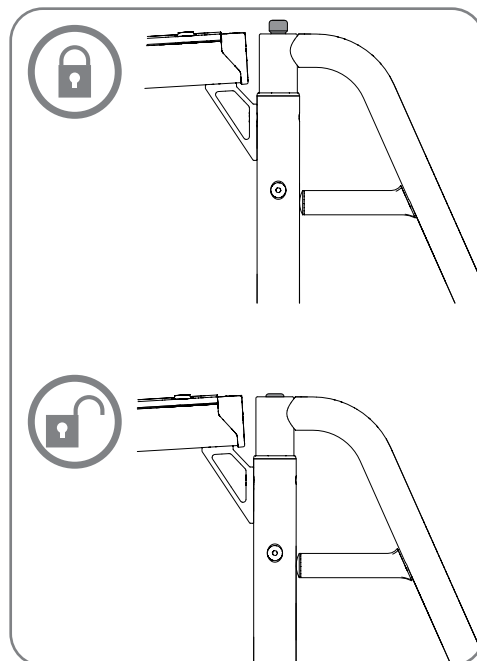
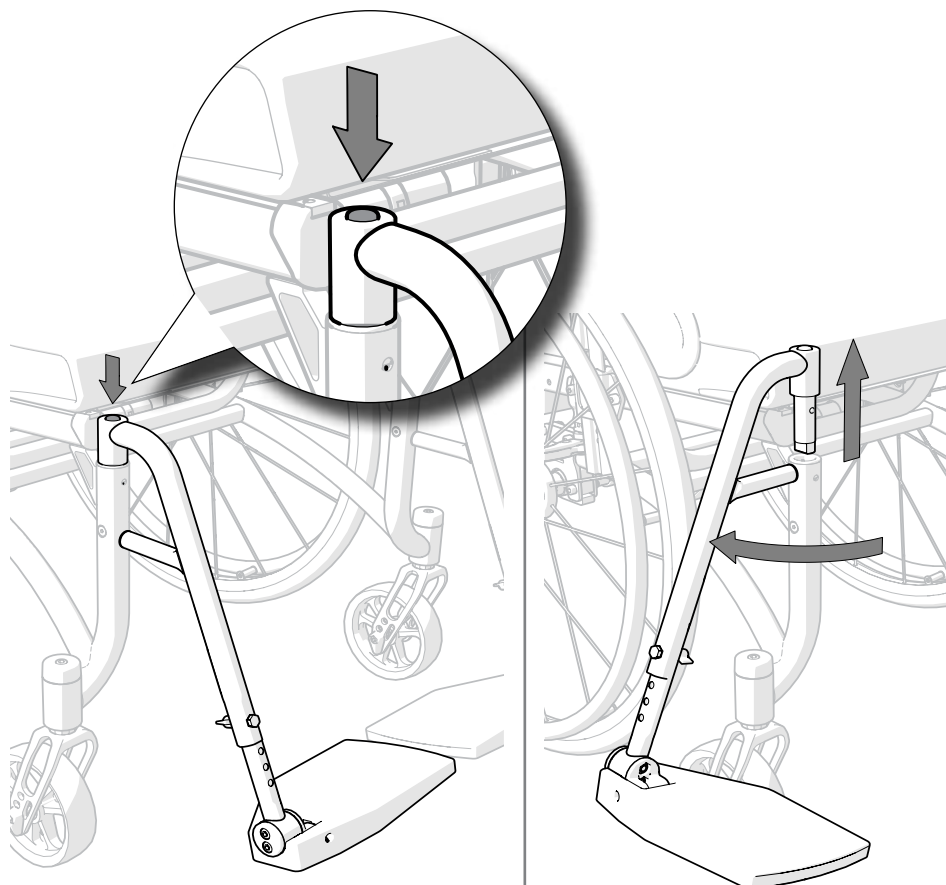

8. Bediening

Duwhandvat/duwbeugel, in de hoogte verstelbaar

Open de vergrendelingshendels om te verstellen in de hoogte.
Druk de vergrendelingshendels stevig in.

Zorg ervoor dat de vergrendeling van het duwhandvat onder de duwhandvatbevestiging naar buiten springt.

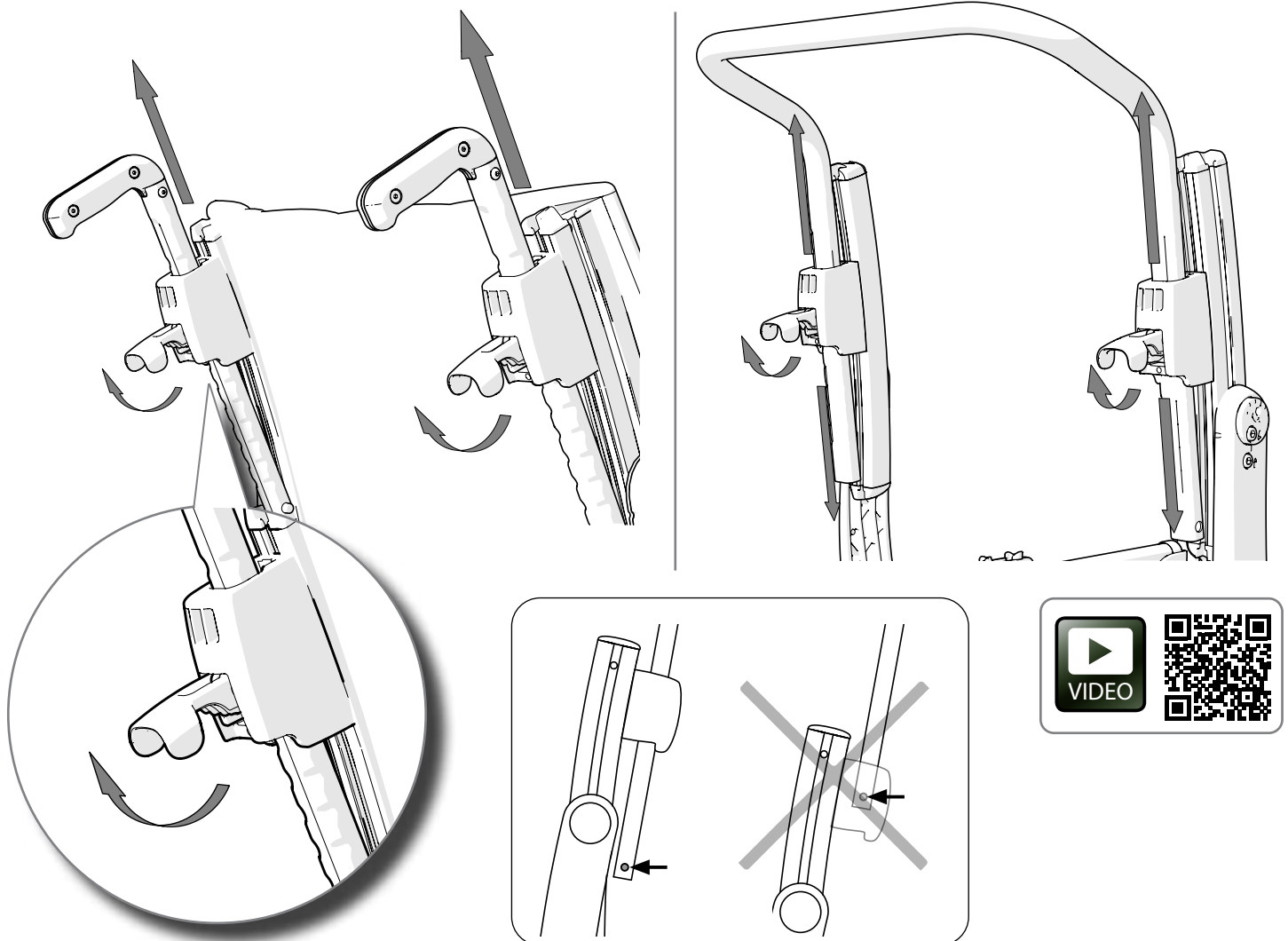

In een hoek verstelbare duwbeugel

Druk de vergrendelingsknoppen in om de hoek aan te passen.

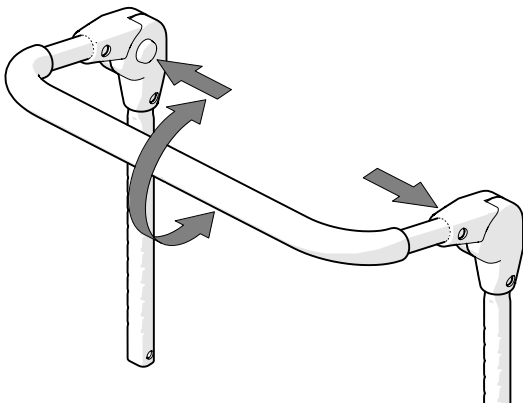

9. Instellingen zitcomfort

Zitcomfort

Een goed zitcomfort hangt af van de behoeften en omstandigheden van ieder individu. Hier volgt een aantal algemene richtlijnen voor wat u moet overwegen bij de afstelling.

Kies uw zitkussen zorgvuldig. Naast het comfort beïnvloedt dit ook de stabiliteit en dus de bewegingsvrijheid. Zitkussens hebben ook verschillende niveaus van drukverdeling.

De instelling van de rugleuning is een combinatie van hoeken, hoogte en vorm. Het kan dus nodig zijn de hoek en hoogte van de rugleuning nauwkeurig bij te regelen bij het instellen van de rugbekleding.



Controleer de werking van de anti-kiep bij elke instelling of aanpassing van de stoel. Stel de anti-kiep bij of vervang ze volgens de tabel met zithoogtes.

Hoes rugsteun

- Haal de spanning van alle rugbanden, maar zorg ervoor dat de klittenbanden nog steeds op elkaar aansluiten.
- Plaats de hoes van de rugsteun zo dat deze de bovenrand van de rugleuningrails bedekt en een vouw vormt tussen de zitting en de rugleuning, zodat de gebruiker goed 'plaats kan nemen' op de zitting.

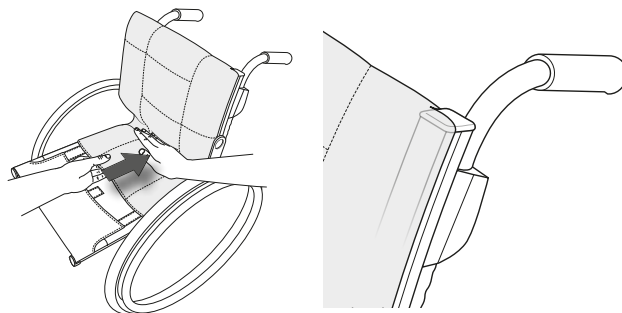

Zitkussen

- Zorg ervoor dat de zitdiepte correct is ingesteld.
- Plaats het kussen zo ver naar achteren op de zitting dat de afgeronde hoeken tussen de rugleuningrails komen.
- Meet de juiste lengte van het zitkussen en snijd het af volgens de meegeleverde instructies.
- Om het zitkussen meer contour te geven, kan het worden aangevuld met een comfortwig, die in de opening van de hoes aan de onderkant van het zitkussen wordt geplaatst.

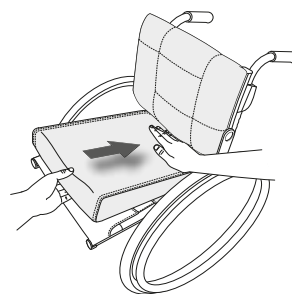

Rugbekleding

De rugbekleding wordt afgesteld terwijl de gebruiker in de rolstoel zit.

- Zorg ervoor dat de gebruiker zo ver mogelijk naar achter op de zitting zit.
- Ondersteun het bekken door de band net onder de onderrug aan te spannen.
- Stel vervolgens de bovenste band zo af dat het bovenlichaam van de gebruiker wordt ondersteund en in balans is.
- De overige banden zijn verstelbaar, zodat er ruimte overblijft voor het zitvlak en de natuurlijke ronding van de rug wordt gevolgd.

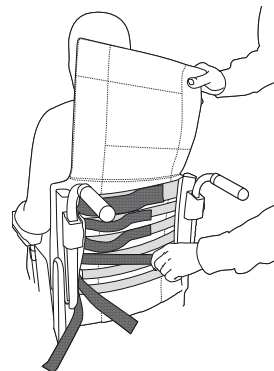

Rughoek

Het kan nodig zijn de hoek van de rugleuning aan te passen bij het afstellen van de vorm van de rugbekleding.

Neem contact op met uw voorschrijvende arts.

9. Instellingen zitcomfort

Voetplaten

Stel de hoogte zo af dat u voelt dat uw voeten worden ondersteund en dat uw dijen op het kussen rusten.

Voor gebruik buitenshuis moeten de voetplaten 4-5 cm boven de grond staan.



Niet op de voetplaten staan. Risico op letsel.

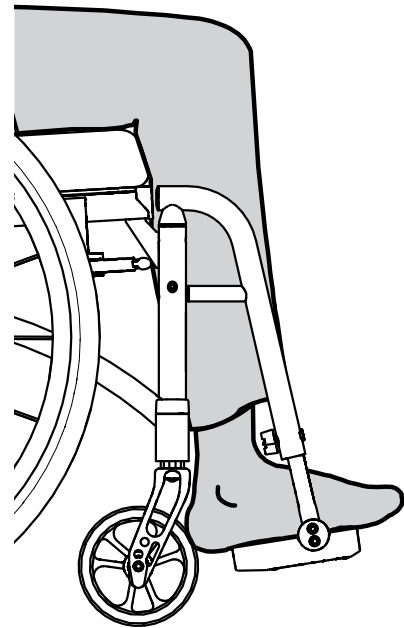

Afstelling van de hoek

Stel de hoek van de voetplaten zo af dat de enkels een hoek van 90° vormen.

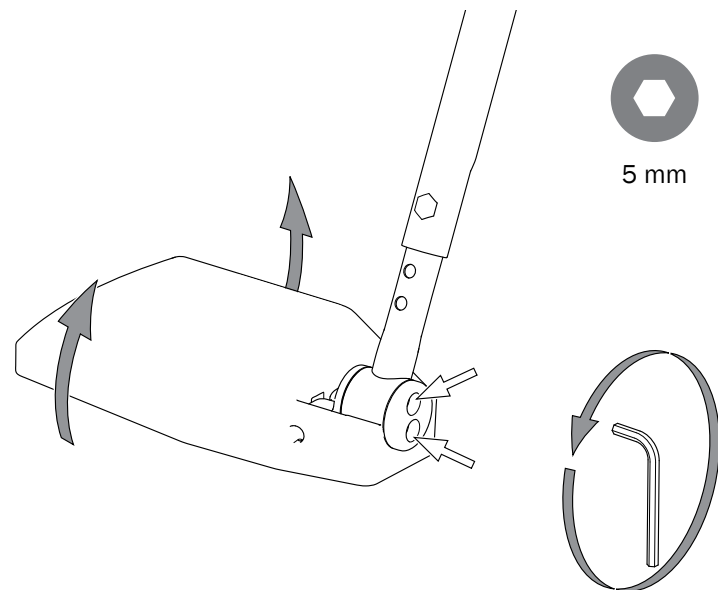

Hoogteregeling

Draai de vergrendelingsknop van de beensteun helemaal los. Verwijder de schroef. Stel de hoogte af. Plaats de schroeven en bouten op hun plaats. Draai stevig vast.

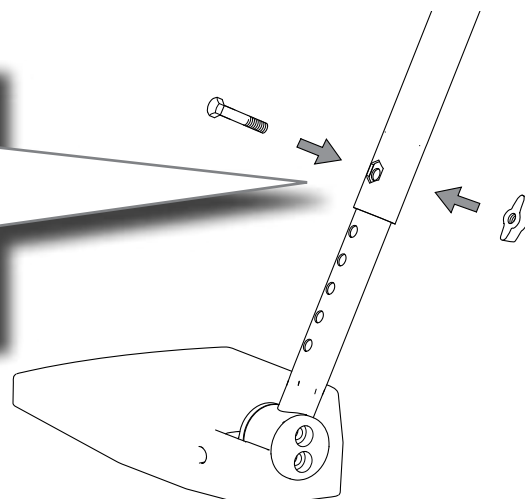
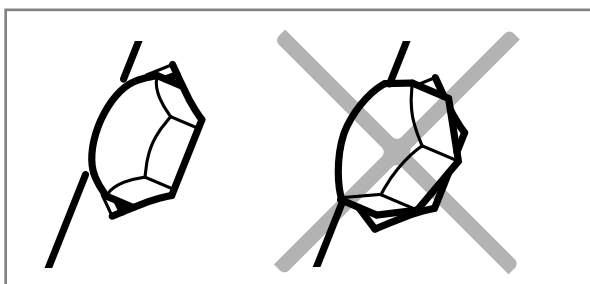
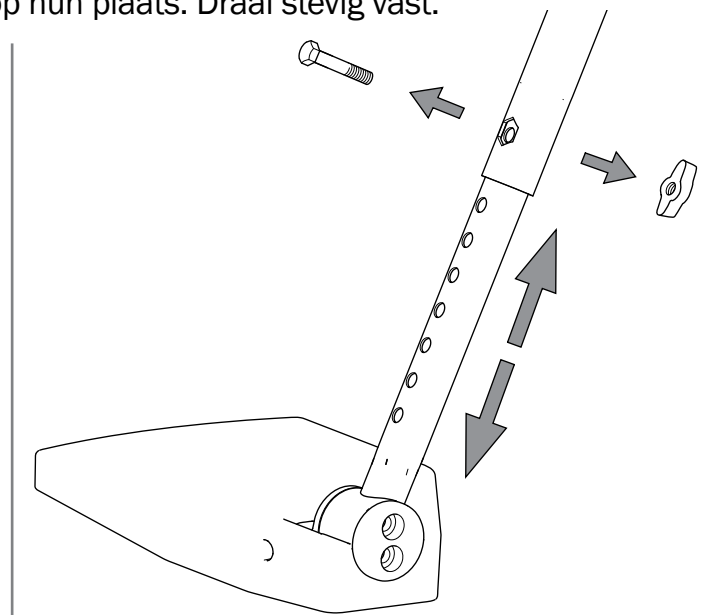

9. Instellingen zitcomfort

De diepte van de voetplaten afstellen
Stel de diepte van de voetplaten af door de

rechter en de linker voetplaat om te wisselen.
Vergeet niet de hoek aan te passen.

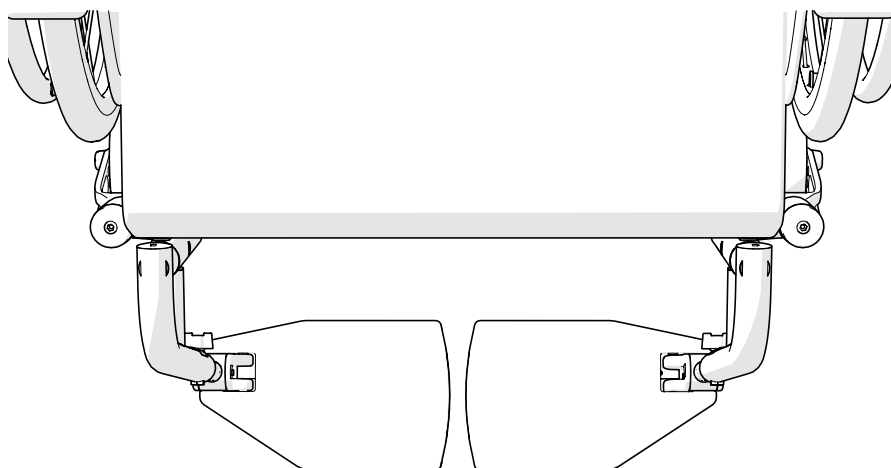
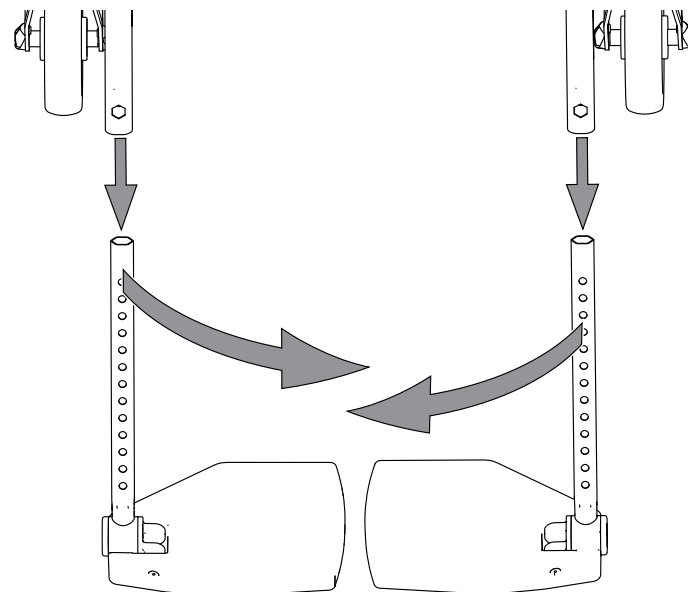
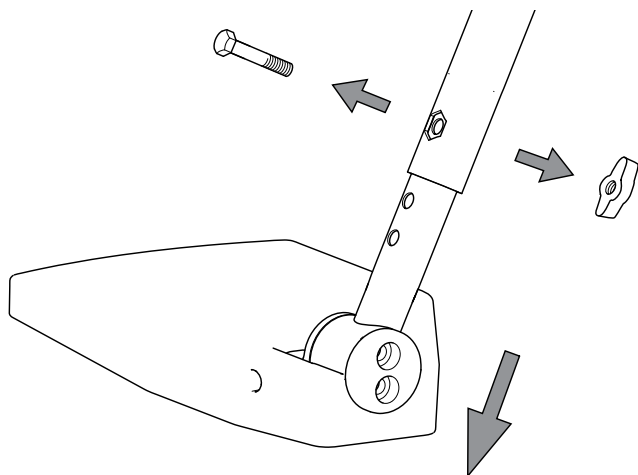

Kuit/Hielband

- Stel de lengte zo af dat het midden van de voet op de voetplaten rust.

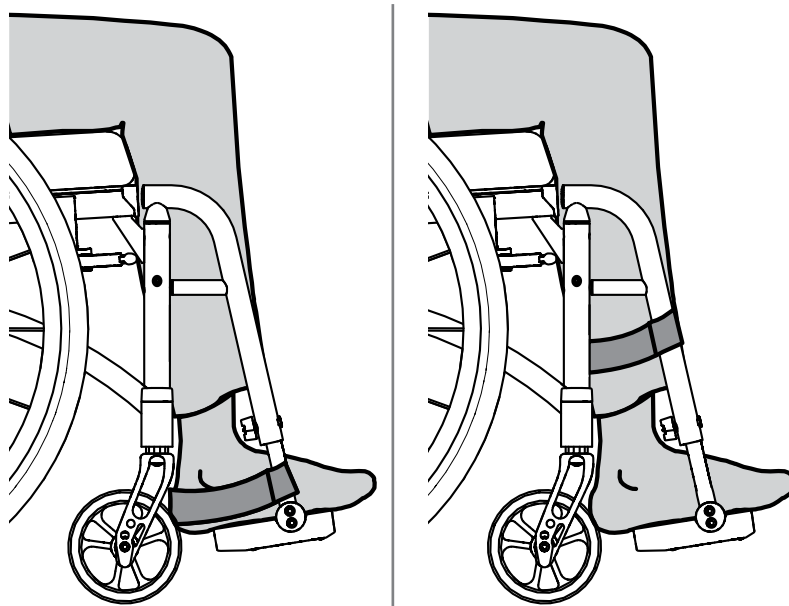

10. Rijtechniek gebruik

Parkeren

Draai de zwenkwielen naar voren, activeer de remmen.

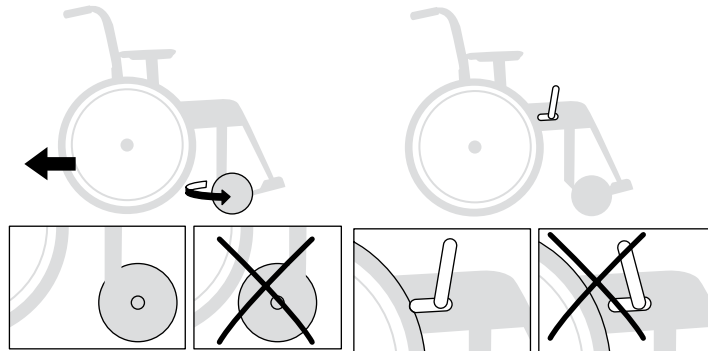

Transfer van/naar rolstoel

Draai de zwenkwielen naar voren, activeer de remmen, klap de voetplaten omhoog en klap de beensteunen weg.

 Niet op de voetplaten staan. Risico op letsel.

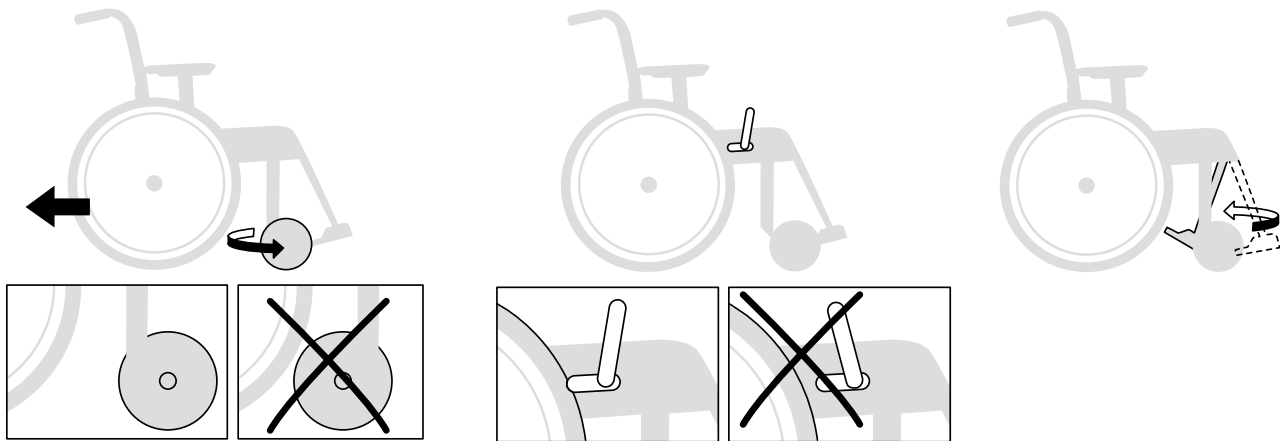

Zijwaarts

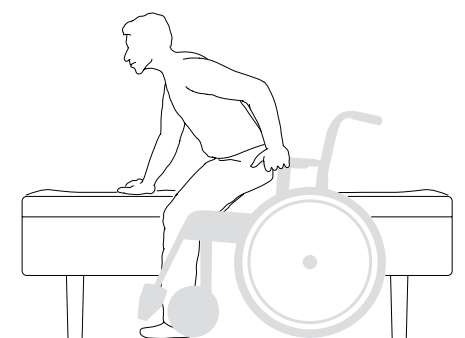
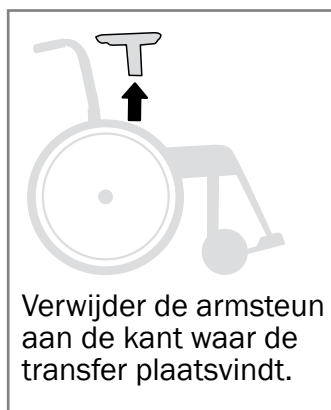

Vooraan

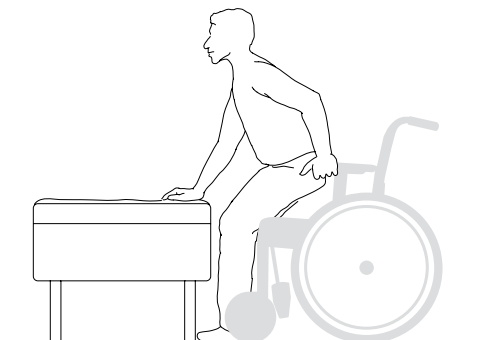

Rolstoel optillen

- De rolstoel wordt opgetild aan de duwhandvaten en het voorste deel van het frame, of met de blokkeerbare beensteunen.

- Niet-blokkeerbare beensteunen worden onder de zitting geklapt en de rolstoel wordt opgetild aan de voorkant van het bovenste deel van het frame.

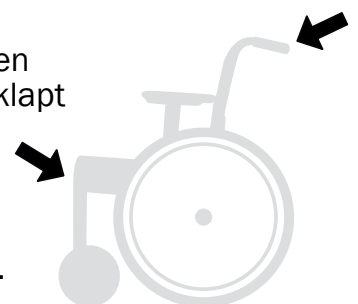
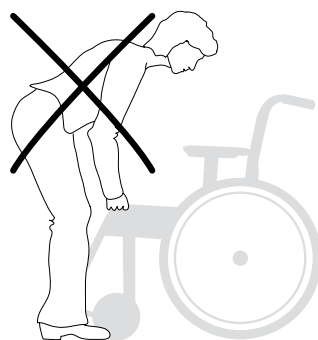
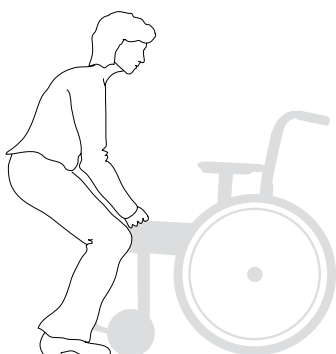

10. Rijtechniek gebruik

⚠ De volgende schetsen tonen de principes van de rijtechniek en het nemen van obstakels.

Gebruiker, voorwaarts naar omhoog

Deze techniek wordt alleen aanbevolen voor ervaren rolstoelgebruikers.

- Zorg ervoor dat de anti-kiep niet is ingeschakeld.



Kantelgevaar. Als de anti-kiep wordt uitgeschakeld, bestaat er een hoger risico op letsel. Activeer de anti-kiep om kantelen te voorkomen.

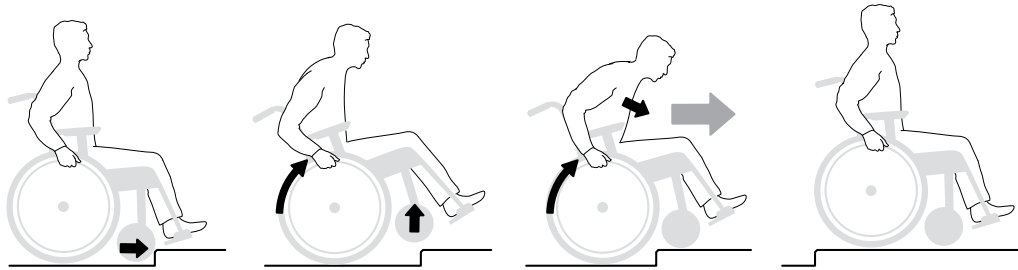

Gebruiker, achterwaarts naar omhoog

Deze techniek werkt alleen met een lage rand/drempel, afhankelijk van de hoogteregeling van de voetplaten.

- Zorg ervoor dat de anti-kiep niet is ingeschakeld.

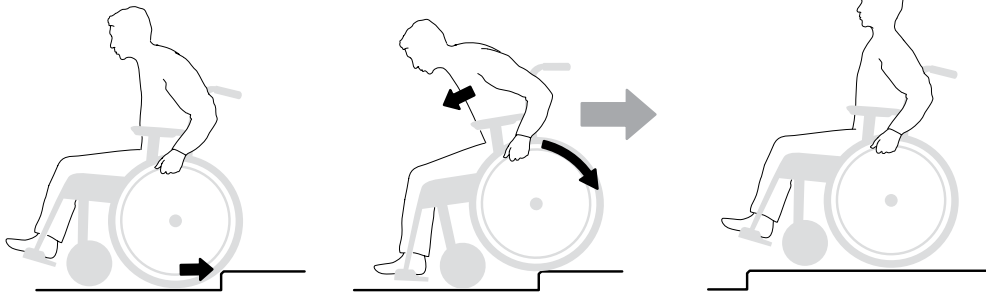

Gebruiker, voorwaarts naar beneden

Deze techniek wordt alleen aanbevolen voor ervaren rolstoelgebruikers.

- Zorg ervoor dat de anti-kiep niet is ingeschakeld.

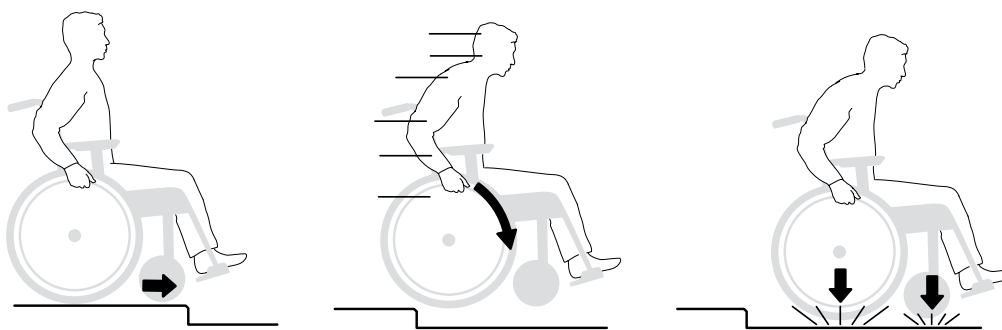

Gebruiker, achterwaarts naar beneden

Deze techniek wordt alleen aanbevolen voor ervaren rolstoelgebruikers.

- Zorg ervoor dat de anti-kiep niet is ingeschakeld.

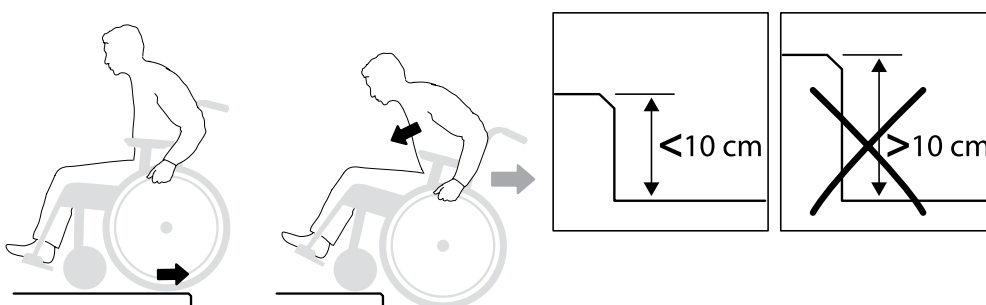

10. Rijtechniek gebruik

Begeleider, voorwaarts naar omhoog

- Zorg ervoor dat de anti-kiep niet is ingeschakeld.

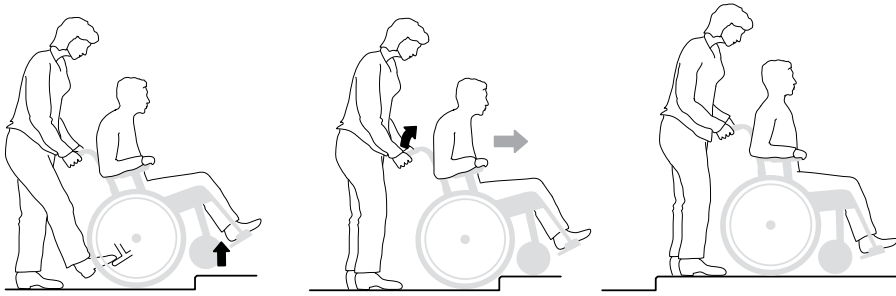

Begeleider, achterwaarts naar omhoog

- Zorg ervoor dat de anti-kiep niet is ingeschakeld.

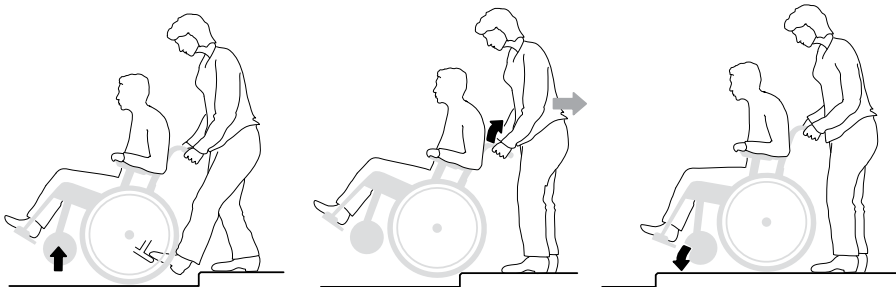

Begeleider, voorwaarts naar beneden

- Zorg ervoor dat de anti-kiep niet is ingeschakeld.

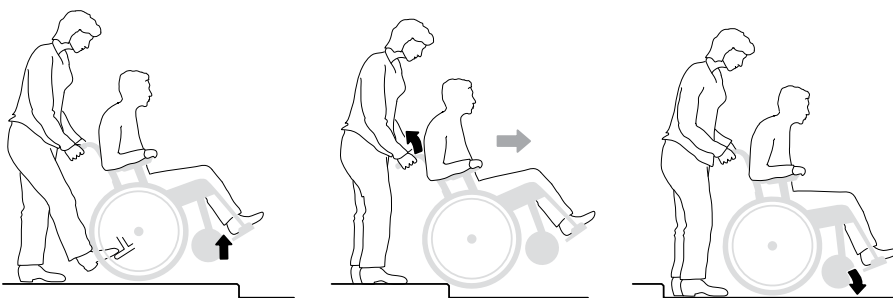

Begeleider, achterwaarts naar beneden

- Zorg ervoor dat de anti-kiep niet is ingeschakeld.

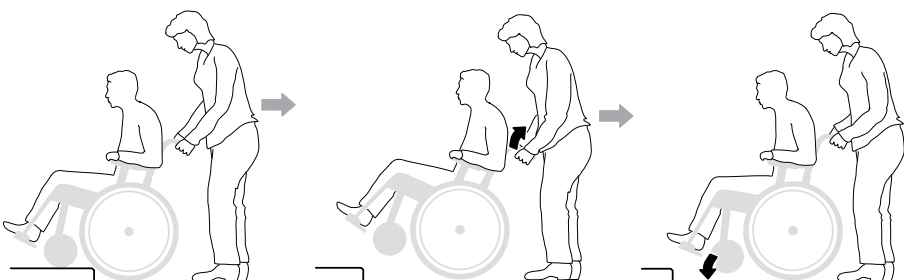

10. Rijtechniek gebruik

Trappen, omhoog

- Zorg ervoor dat de anti-kiep niet is ingeschakeld. Gebruik nooit de roltrap, zelfs niet als er een begeleider aanwezig is. Zorg ervoor dat de in hoogte verstelbare handgrepen zijn vastgeschroefd.

Het is raadzaam deze transfer altijd te laten uitvoeren door twee begeleiders. Eén die achter het frame loopt en de duwhandvaten vasthoudt en één die voor het frame loopt en het frame vasthoudt (of de beensteunen als deze blokkeerbaar zijn).

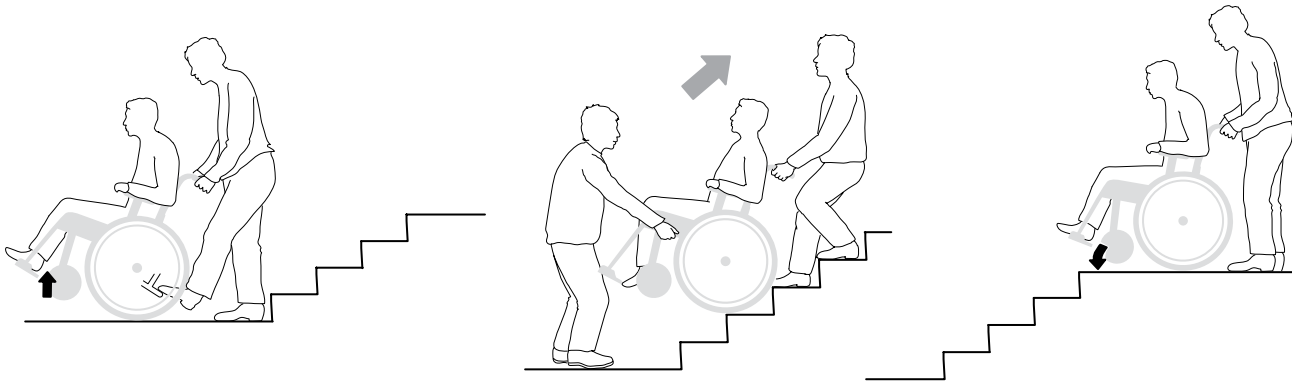

Trappen, naar beneden

- Zorg ervoor dat de anti-kiep niet is ingeschakeld. Gebruik nooit de roltrap, zelfs niet als er een begeleider aanwezig is.

Zorg ervoor dat de in hoogte verstelbare handgrepen zijn vastgeschroefd. Het is raadzaam deze transfer altijd te laten uitvoeren door twee begeleiders. Eén die achter het frame loopt en de duwhandvaten vasthoudt en één die voor het frame loopt en het frame vasthoudt (of de beensteunen als deze blokkeerbaar zijn).

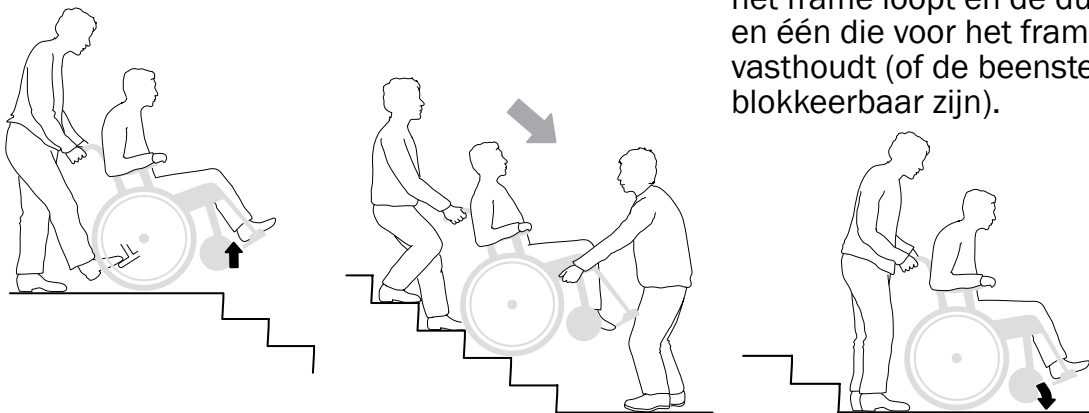

Helling op-/afrijden

Controleer de snelheid met de aandrijfhoepels, niet met de remmen! Vermijd te moeten draaien in het midden van een helling. Rijd altijd zo recht mogelijk omhoog/omlaag. Als u onzeker bent, is het raadzaam hulp te vragen.

Helling oprijden

Kantel uw lichaam naar voren om het zwaartepunt te corrigeren.

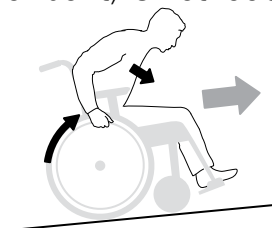

Helling afrijden

Leun achterover om het zwaartepunt te corrigeren.

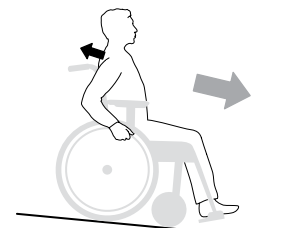

Voetaandrijving

De gebruiker beweegt zich voorwaarts met één of beide voeten.

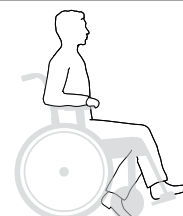

11. Geavanceerde instellingen, aanpassing

Hoogte zitting

De zithoogte kan worden aangepast met:

- Lengte van de voorvork – Positie van het zwenkwiel in de vork – Grootte van het zwenkwiel en
- Achterasbevestiging
- Positie achterwiel
- Grootte achterwiel

De zithoek is altijd 4°. Dus, om ervoor te zorgen dat de zwenkwielbevestiging altijd verticaal op de grond staat, moeten de voorste en achterste zithoogte parallel worden afgesteld.

Raadpleeg de montage-instructies in de hoofdstukken “De voorvork verwijderen/

monteren”, “Zwenkwieken verwijderen/monteren”, “Hoogteverstelling achterasbevestiging” en “Achterasbevestiging vervangen”.



Controleer de werking van de anti-kiep bij elke instelling of aanpassing van de stoel. Stel de anti-kiep bij of vervang ze volgens de tabel met zithoogtes.

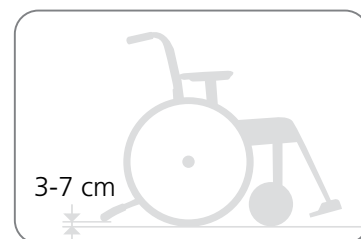

De positie van de voorvorken en zwenkwieken			De positie van de achterasbevestigingen en de achterwiel				
			Standaard		Hoog		
XS	S	S+25	E	D	C	B	A
1XS 2XS 3XS	1S 2S 3S 4S	3S+25 4S+25					

Zithoogtetabel

		4"	5"	6"	20"	22"	24"	25"	Model
375	405	1XS			E				1
388	418	2XS			D				1
400	430	3XS	1S		C	E			2
413	443		2S		B	D			2
425	455		3S	2S	A	C	E		3
438	468		4S	3S		B	D	E	3
450	480		3S+25	4S		A	C	D	3
463	493		4S+25	3S+25			B	C	4
475	505			4S+25			A	B	4

De tolerantie in de bovenstaande afmetingen +/-10 mm
Er kunnen meer combinaties mogelijk zijn dan hierboven vermeld.

11. Geavanceerde instellingen, aanpassing

Voorvork demonteren/monteren

- Draai de schroef (A) los en verwijder de dop (B). Draai de borgmoer (C) los, trek de voorvork naar buiten en verplaats de afgeschuinde sluitring (D) en het kogellager naar de nieuwe vork.
- Monteer de sluitringen en kogellagers in de voorvorkhouder zoals aangegeven in de afbeelding. De sluitring (D) wordt met de afgeschuinde zijde naar de vork geplaatst. Veerring (E) bovenaan onder de borgmoer.

- Draai de borgmoer voorzichtig aan tot de voorvork met een zekere traagheid draait en draai hem dan ongeveer 1/2 slag los. Hierdoor wordt de veering correct aangespannen, wat de kans verkleint dat het zwenkwiel begint te 'wankelen'.
- Breng de dop opnieuw aan.

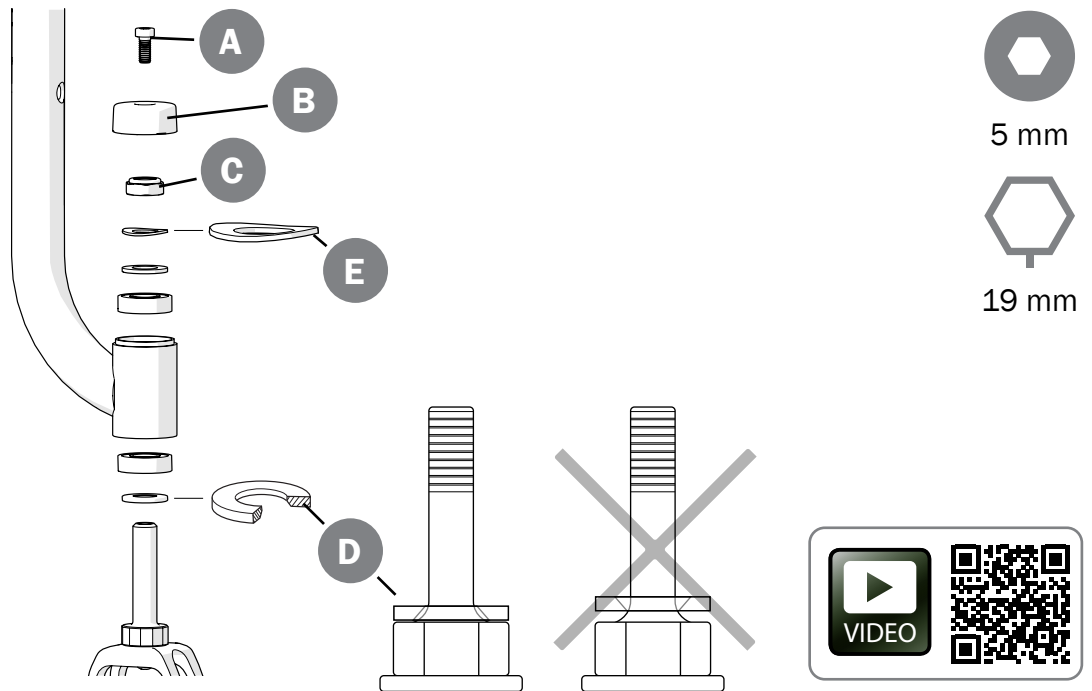

Zwenkwieken verwijderen/monteren

Draai de schroef, moer en afstandsstukken los en monteer het wiel in de juiste positie.

Zorg ervoor dat de kleine pen van het kunststof afstandsstuk vergrendeld zit in het juiste gat in de vork.

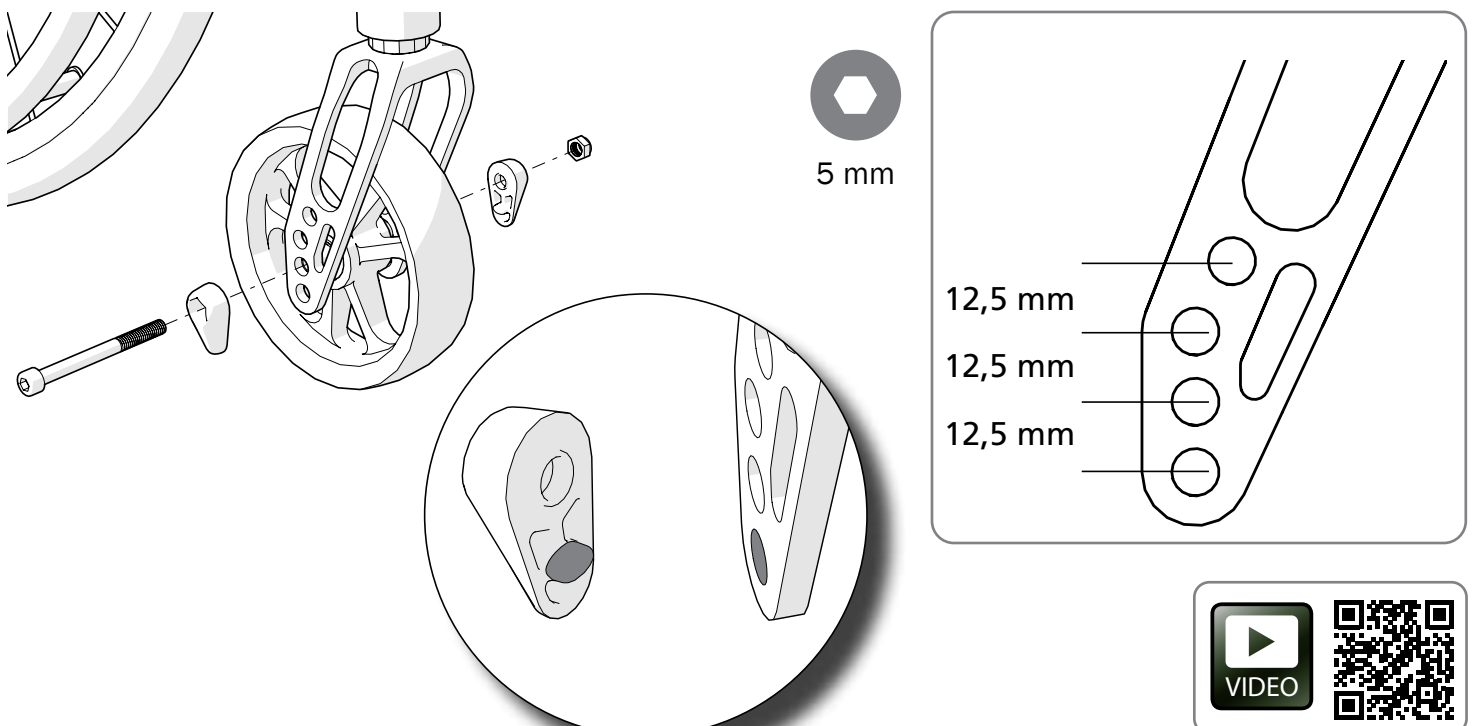

11. Geavanceerde instellingen, aanpassing

Achterwielpositie/balanspositie wijzigen

1. Verwijder de achterwielen.
2. Draai de twee bovenste schroeven van zowel de rechter als de linker achterasbevestiging los.
3. Verschuif de achterasbevestigingen naar voren voor een betere balans of naar achteren voor meer stabiliteit in de stoel. Draai de schroeven aan. Zorg ervoor dat de rechter- en linkerbeugel zich op dezelfde afstand van de anti-kiepsbeugel bevinden.

Een lichtere balans betekent dat de rolstoel gemakkelijker te besturen en te draaien is, terwijl het risico op achterover kantelen toeneemt. Controleer ook de remmen. Zie het hoofdstuk "Rem, afstelling".



Let er tijdens de montage op dat de knop van de snelkoppeling in de naaf correct naar buiten springt. Test dit door te draaien aan het wiel. Risico op letsel.

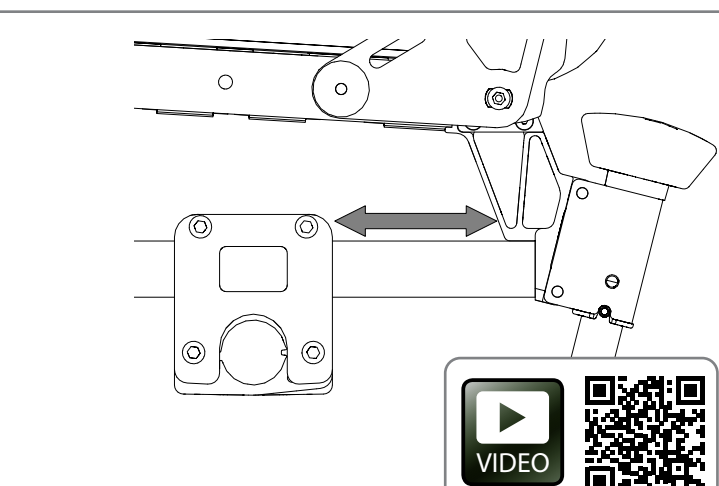
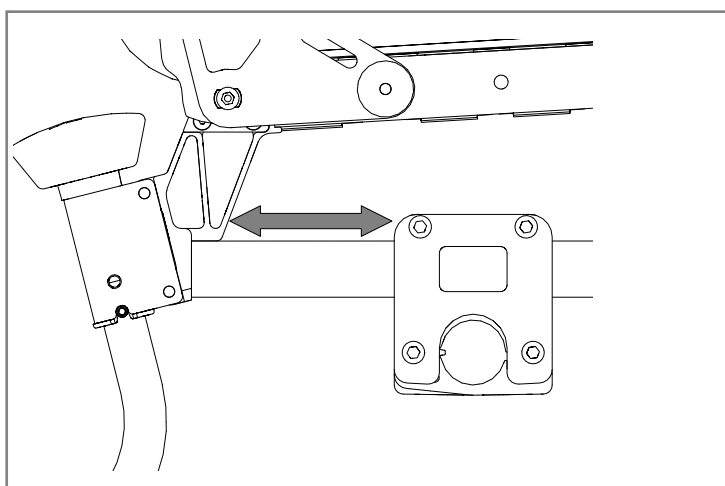
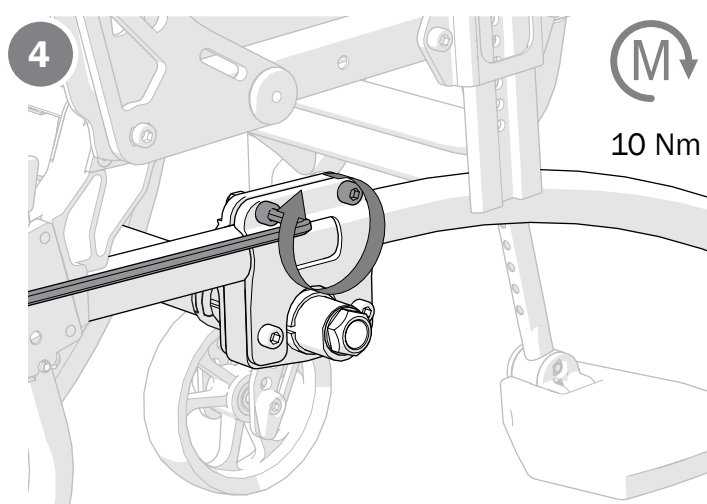
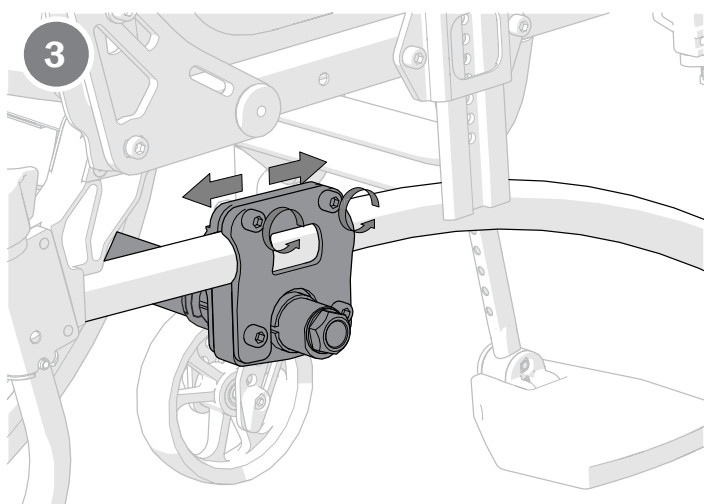
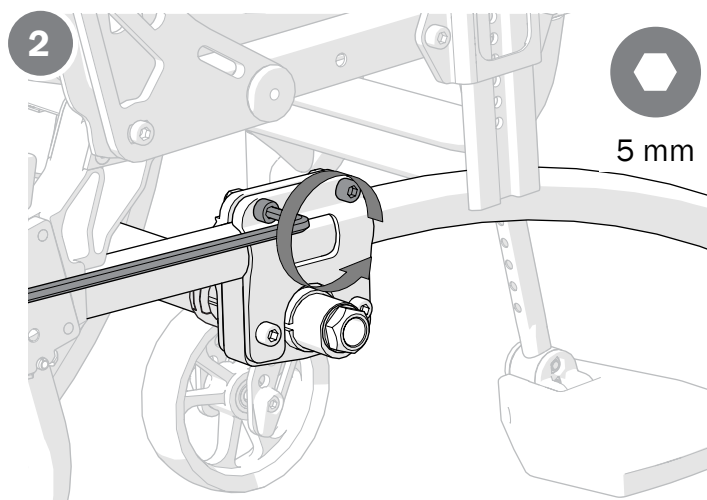
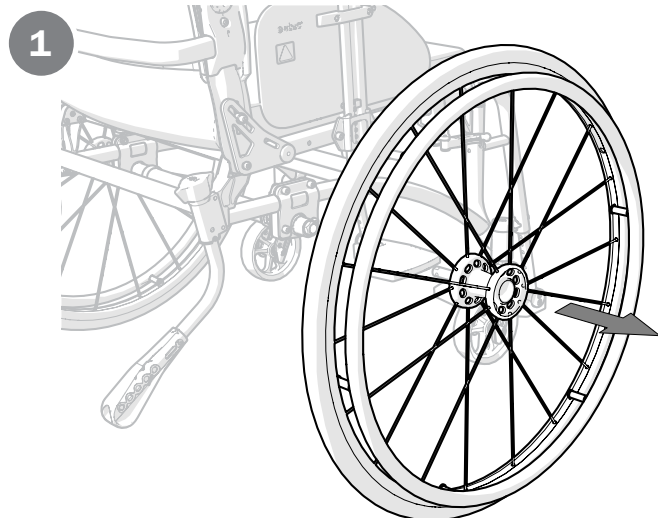

11. Geavanceerde instellingen, aanpassing

Hoogteverstelling achterasdrager

1. Verwijder de achterwielen, draai de stoel ondersteboven.
2. Draai de twee onderste schroeven/moeren van de achterasbevestiging los en verwijder ze
3. Verschuif de achterasklampen in de gewenste positie in de achterassteun en draai de schroeven vast. Zorg ervoor dat de rechter- en linkerbeugel op dezelfde hoogte zitten.

Zie ook het hoofdstuk 'Tabel zithoogte'. Controleer ook de remmen. Zie het hoofdstuk "Rem, afstelling".



Let er tijdens de montage op dat de knop van de snelkoppeling in de naaf correct naar buiten springt. Test dit door te draaien aan het wiel. Risico op letsel.

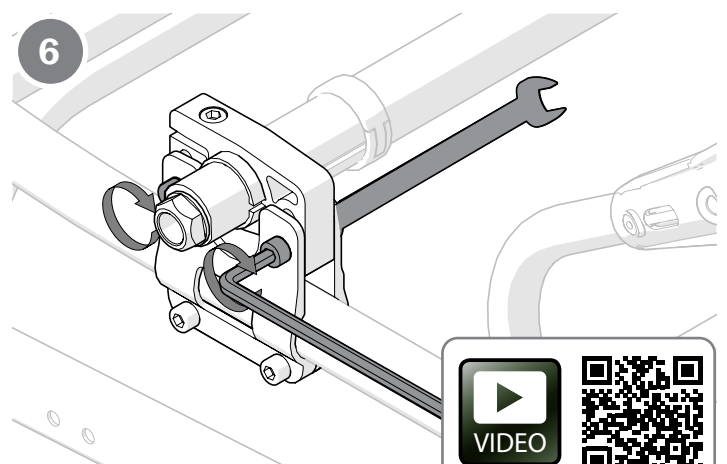
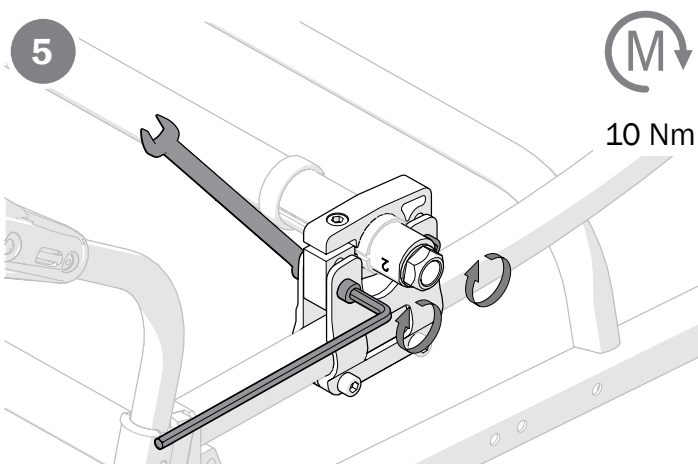
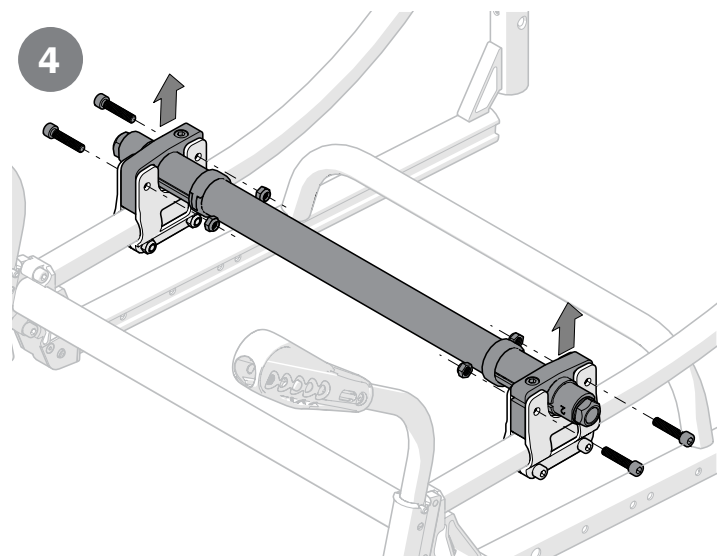
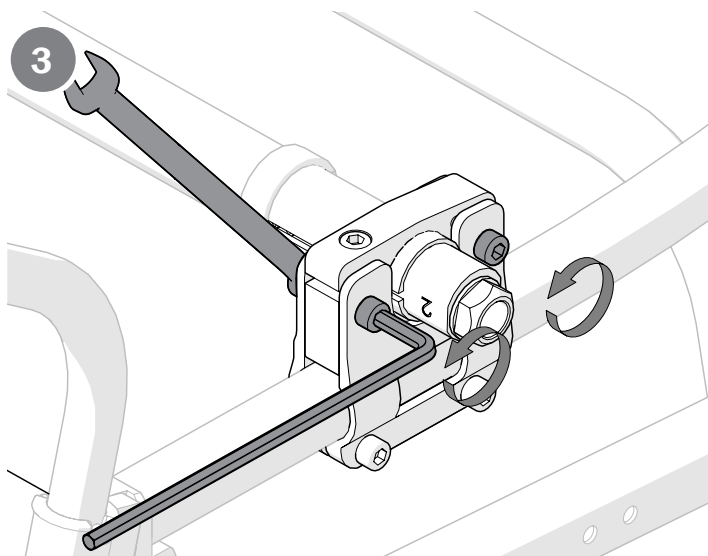
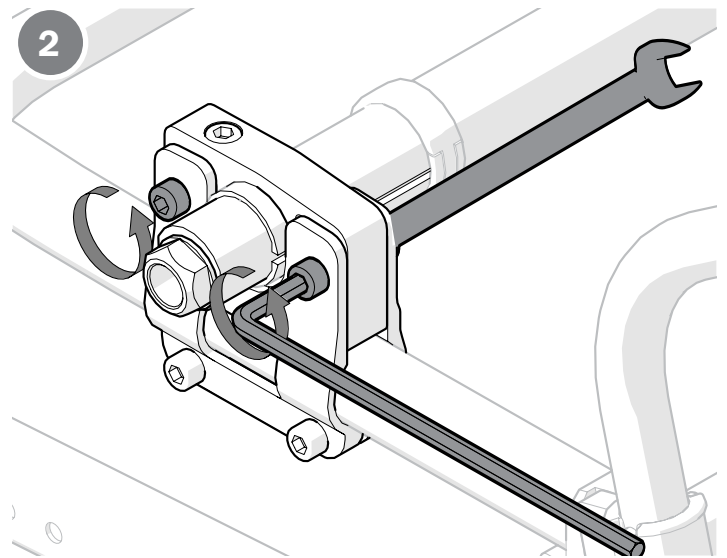
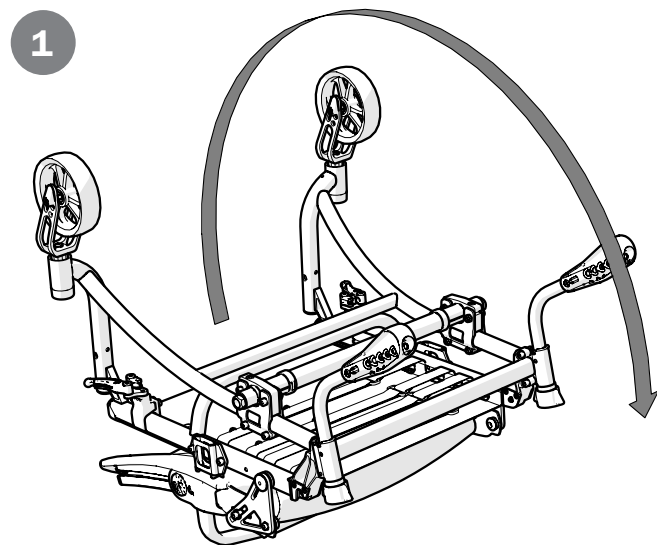

11. Geavanceerde instellingen, aanpassing

De achterasdrager vervangen

1. Verwijder de achterwielen en draai de stoel ondersteboven.
- 2-3. Draai de twee onderste schroeven/moeren los, verwijder ze en til de achteras en klemmen omhoog.
4. Draai de bouten los en verwijder de klemmen van de achteras.

Controleer ook de remmen. Zie het hoofdstuk "Rem, afstelling".



Let er tijdens de montage op dat de knop van de snelkoppeling in de naaf correct naar buiten springt. Test dit door te draaien aan het wiel. Risico op letsel.

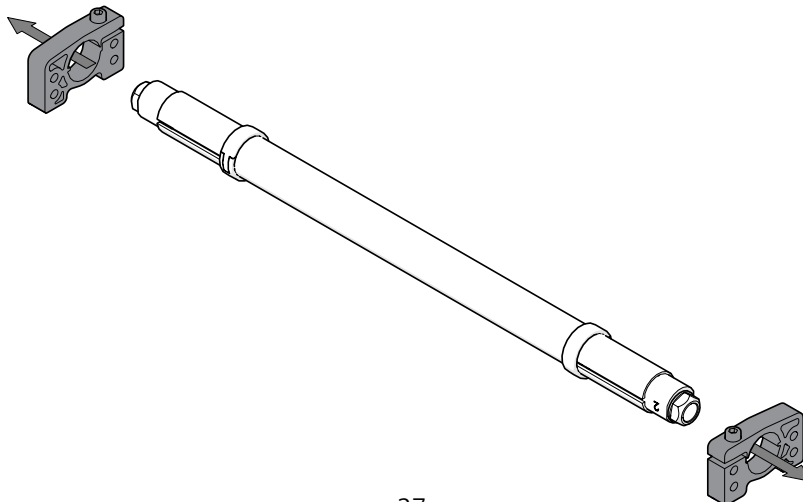
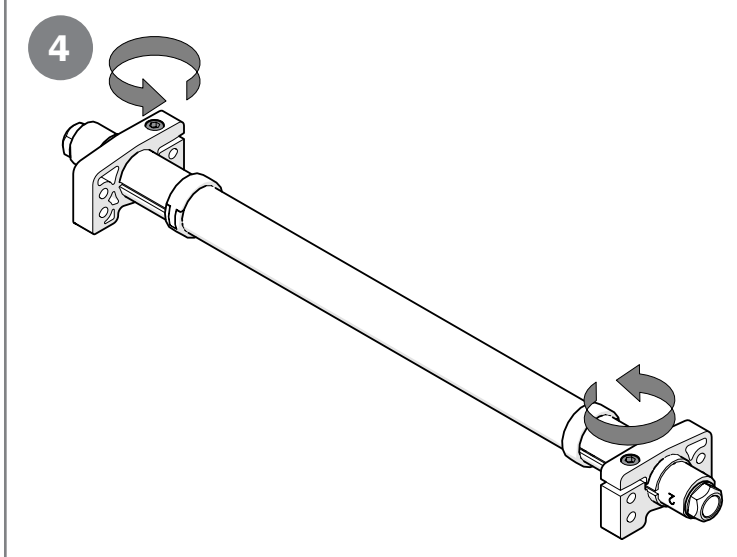
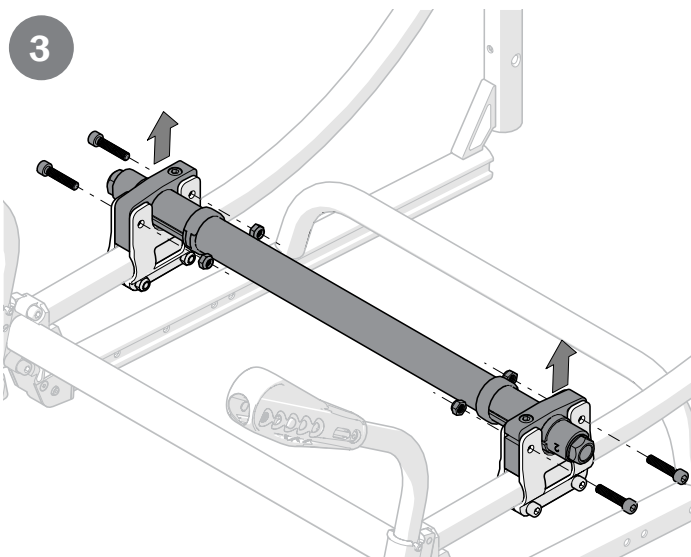
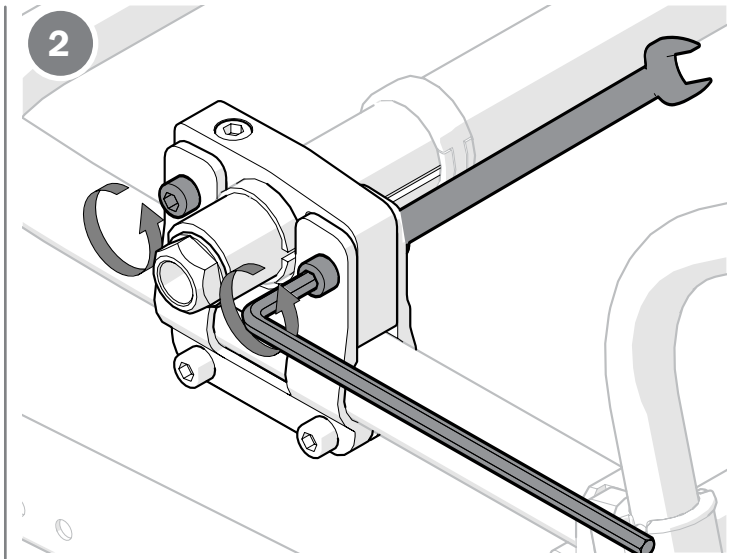
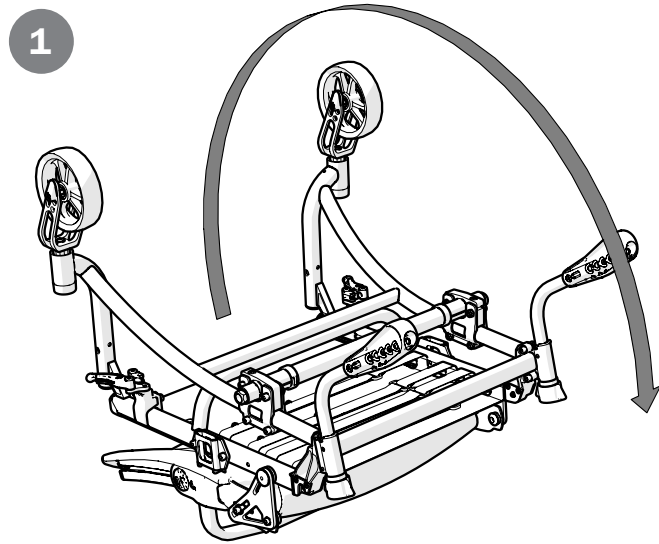

11. Geavanceerde instellingen, aanpassing

5. Schuif de nieuwe klemmen erop zonder de borgschroeven aan te draaien. Controleer of de camberhoek in de juiste richting ligt.

6. Verwijder de achterasbevestigingen door de schroeven los te draaien en te verwijderen en de onderdelen parallel met de buis uit elkaar te trekken.

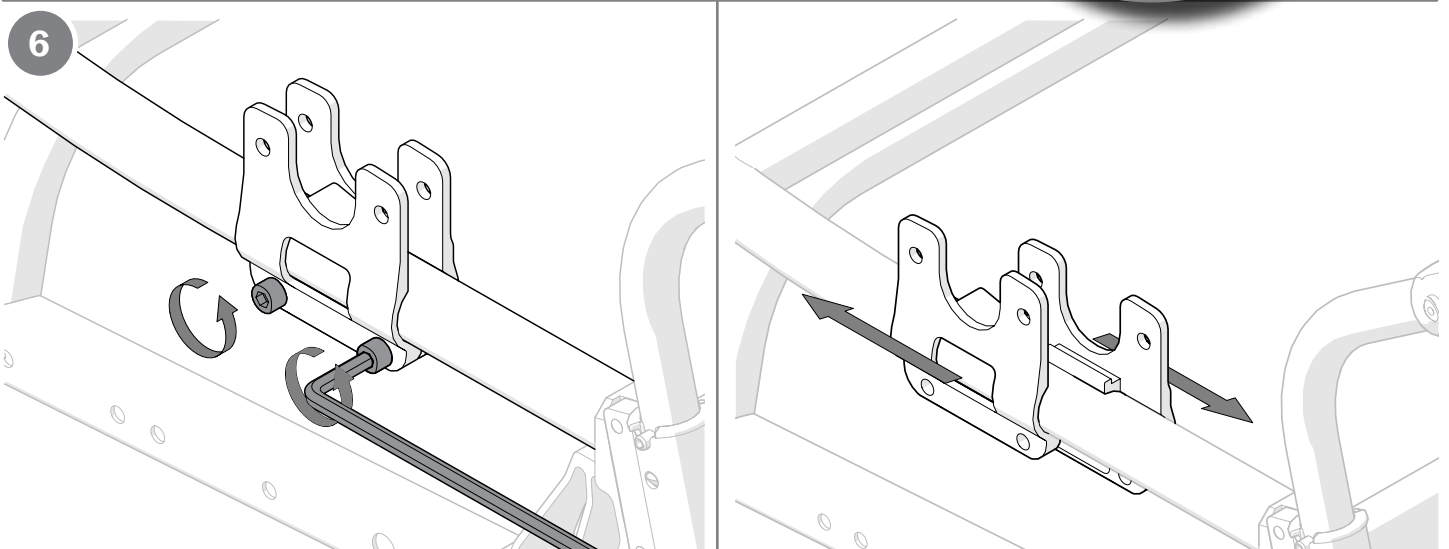
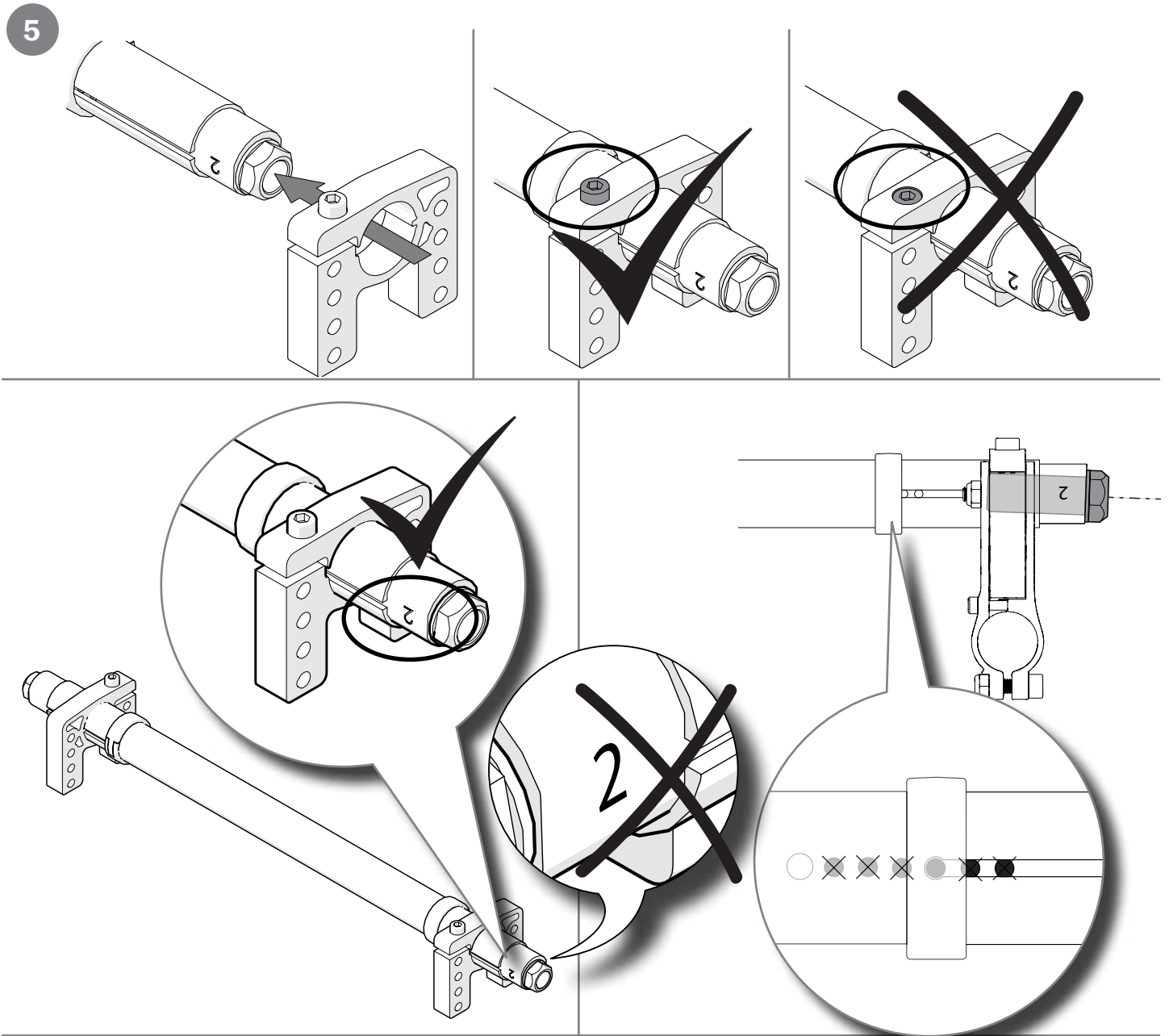

11. Geavanceerde instellingen, aanpassing

7. Monteer de nieuwe achterassteunen door ze parallel met de buis in elkaar te schuiven. Draai de schroeven vast waarmee het profiel in de groef is bevestigd.

8. Monteer de schroeven en moeren zonder ze aan te draaien.

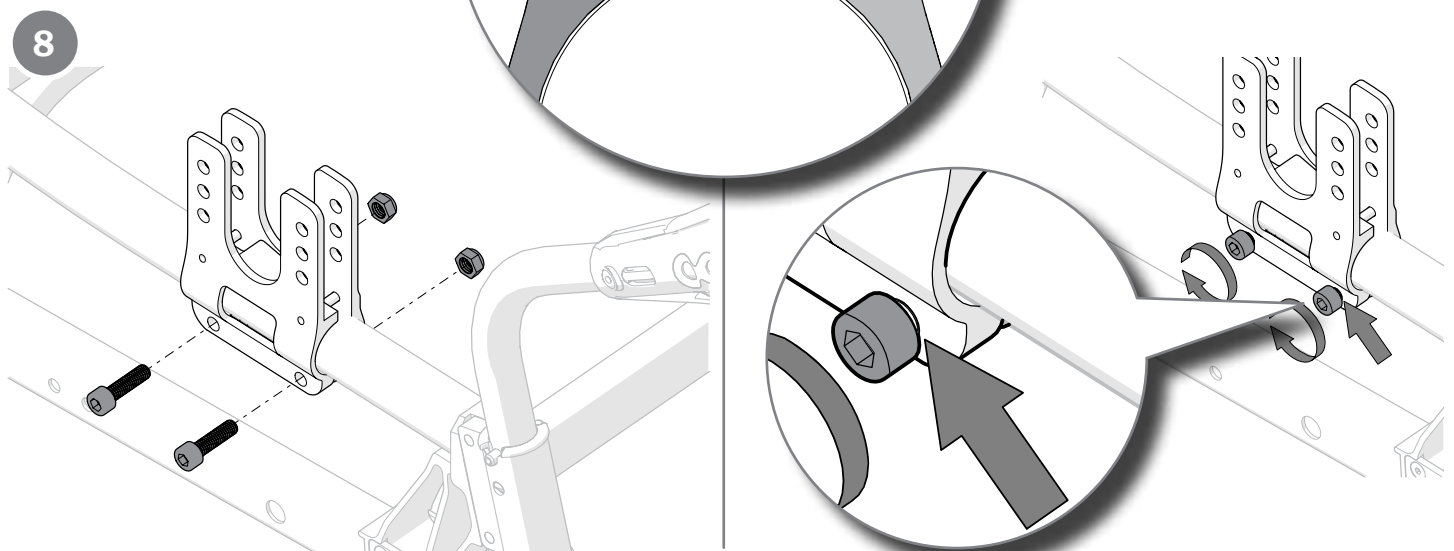
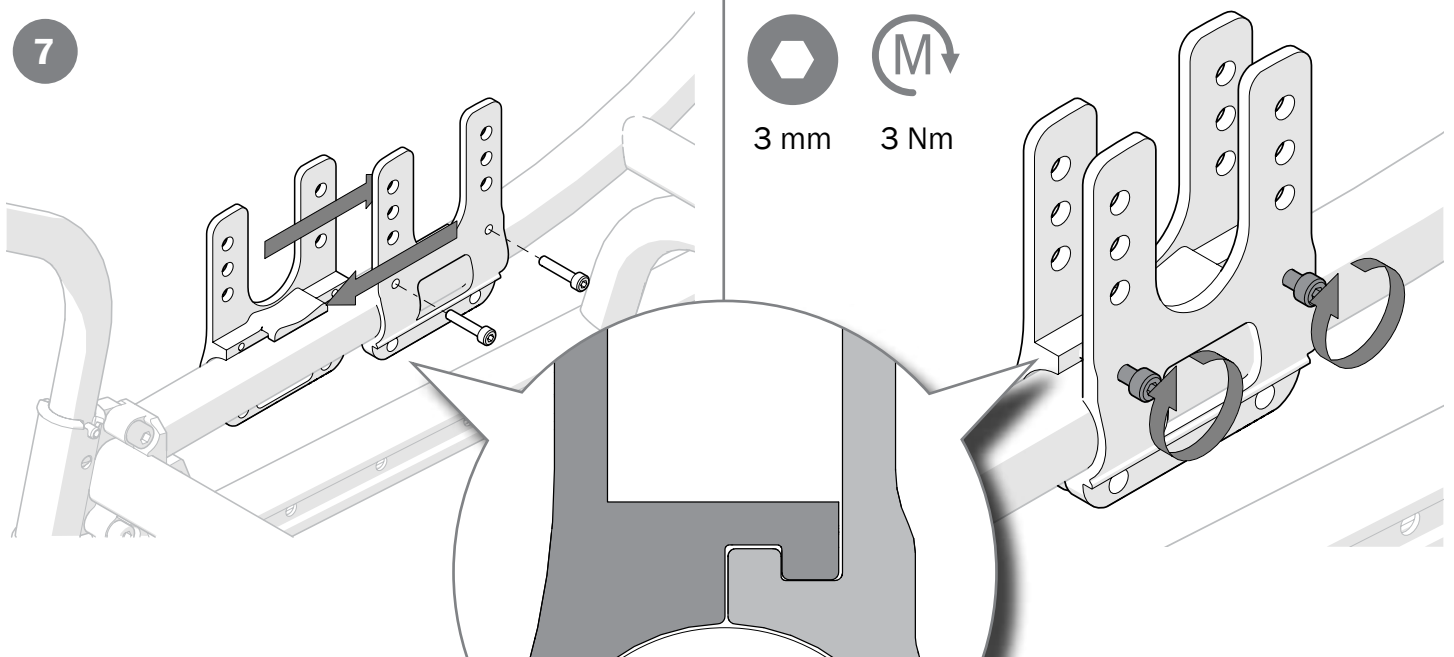
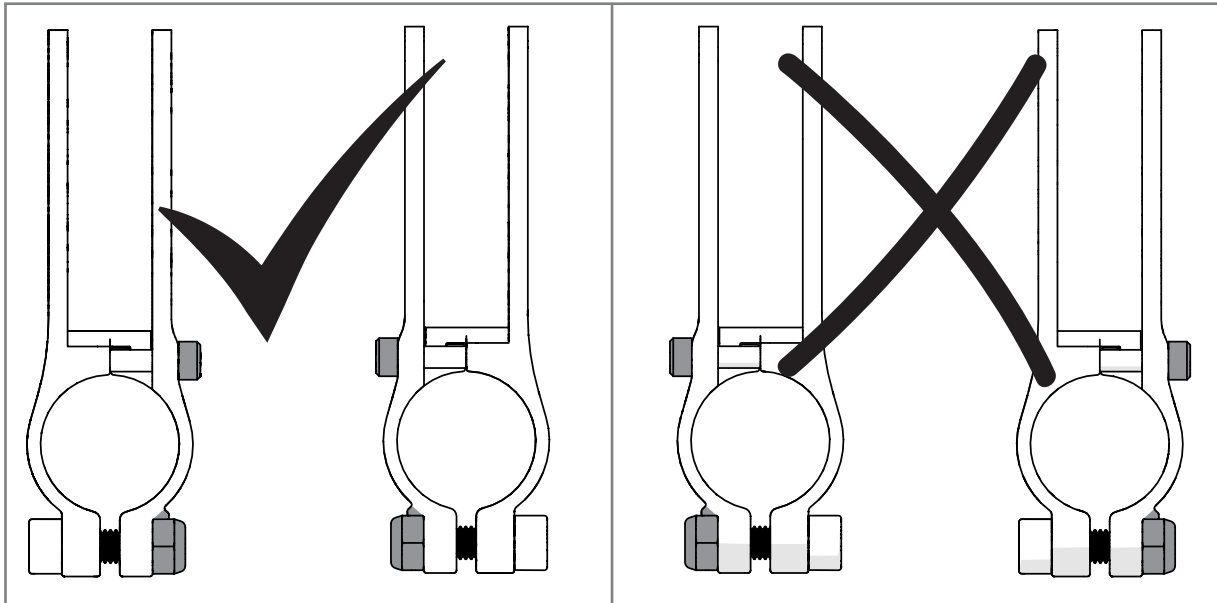

11. Geavanceerde instellingen, aanpassing

9. Monteer het pakket met de achteras en klemmen op de gewenste hoogte. Draai de schroeven aan. Zie ook het hoofdstuk "Tabel zithoogte".

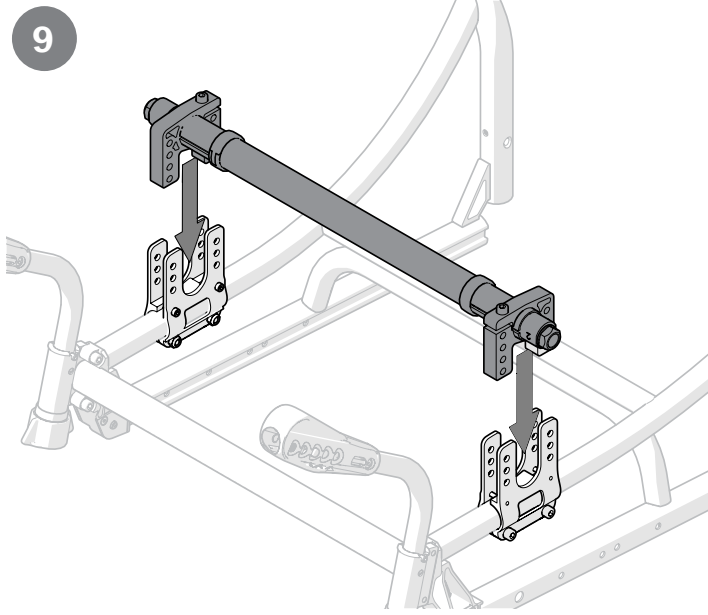

10. Centreer de achteras en draai de borgbouten aan.

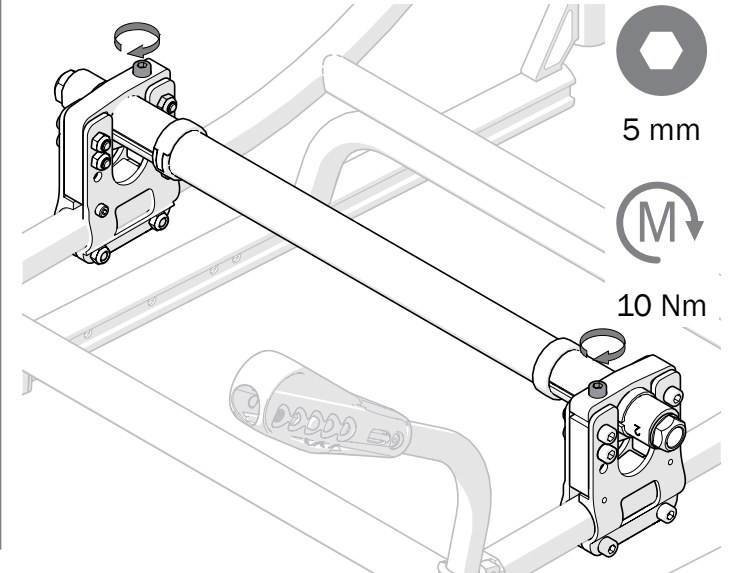
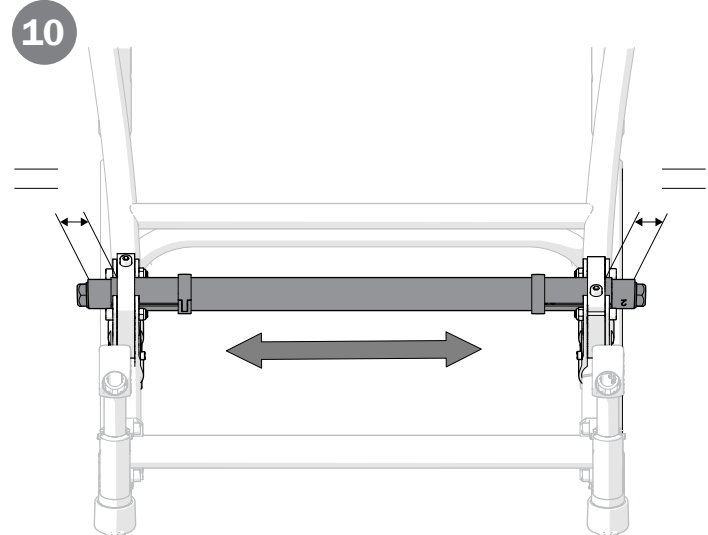
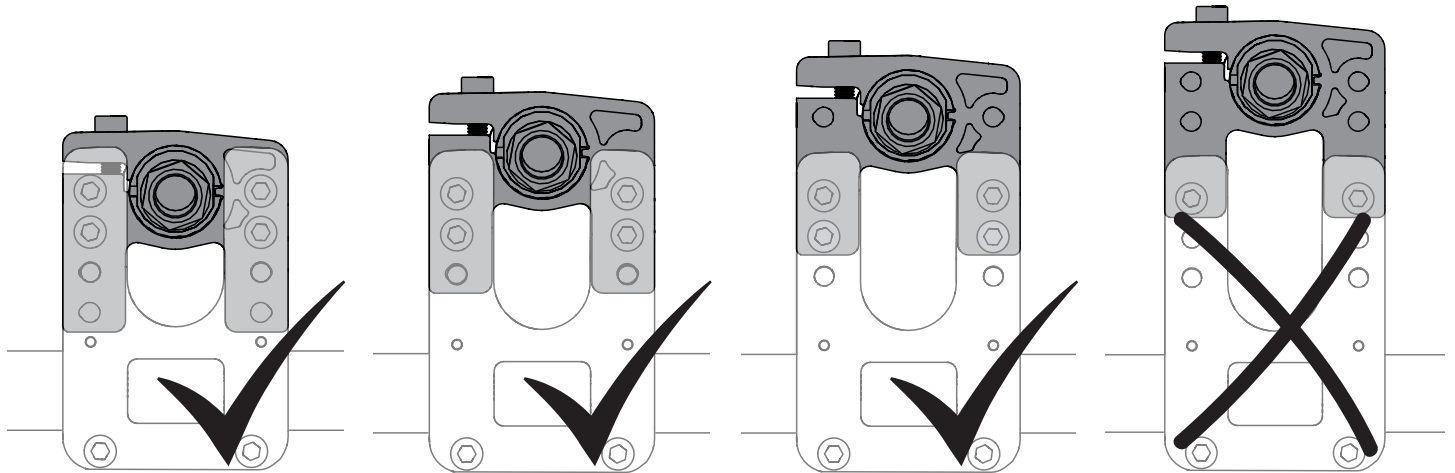
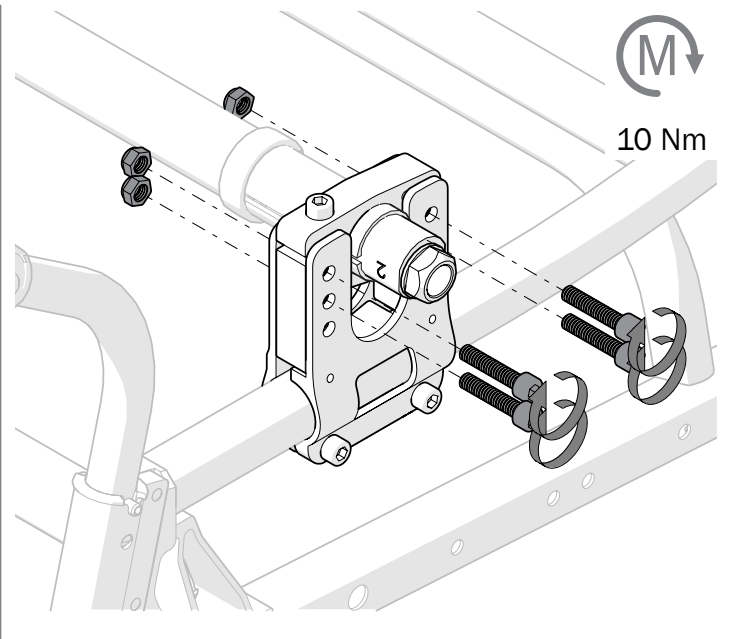

11. Geavanceerde instellingen, aanpassing

11. Stel de balanspositie in
(zie het hoofdstuk “De positie van
het achterwiel/de balanspositie wijzigen”)
en draai de schroeven vast

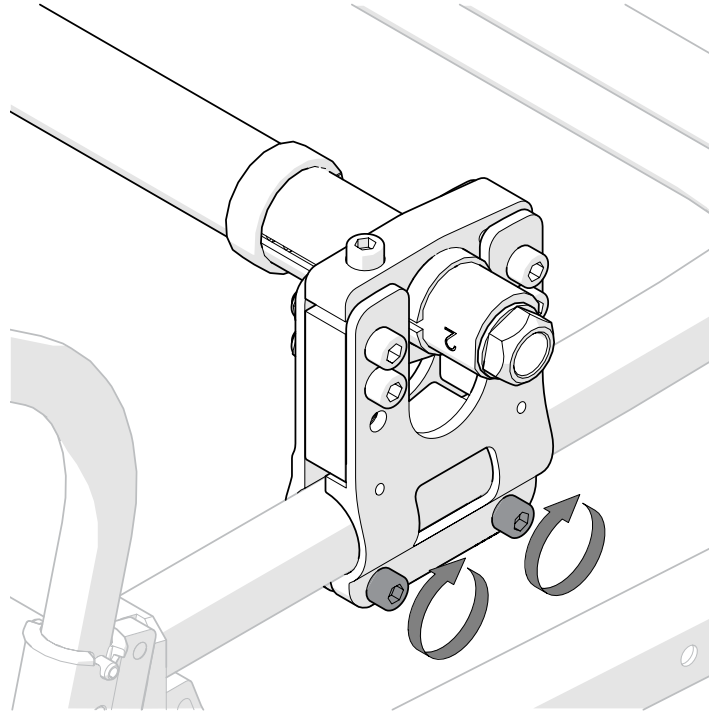

De hoek van de rugleuning afstellen

De hoek van de rugleuning is traploos
verstelbaar (zie “De mogelijkheden
van de stoel”).

1. Draai de schroef los.
2. Stel de rughoek in. Zorg ervoor dat het rechter
en linker rugprofiel dezelfde hoek hebben.
3. Draai de schroef vast.

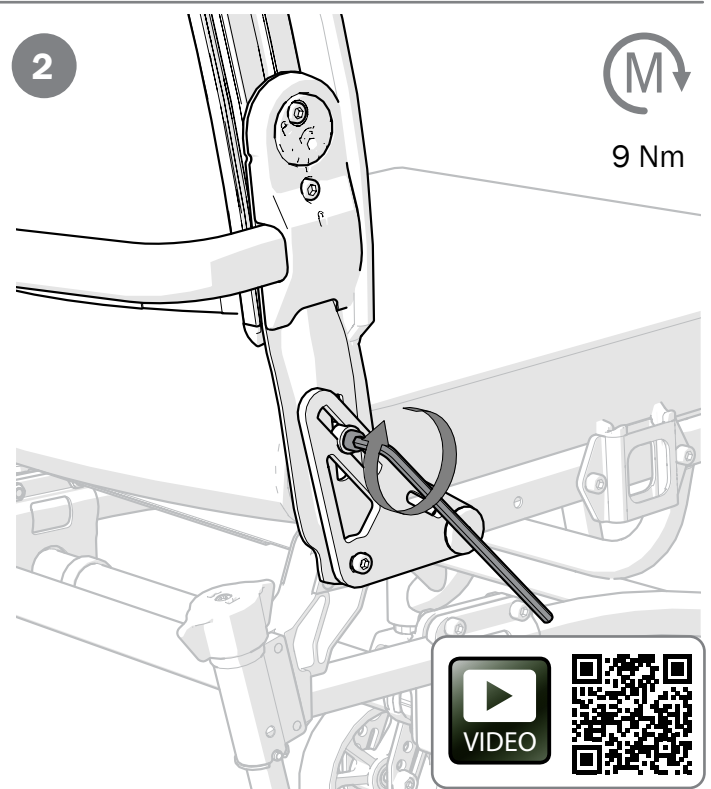
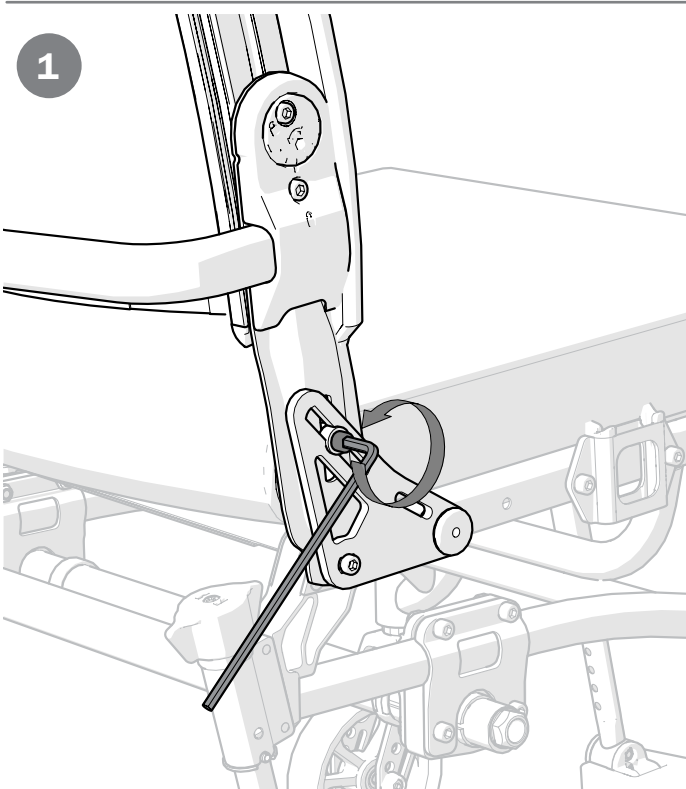

VIDEO



11. Geavanceerde instellingen, aanpassing

Rugleuninghoogte en lumbale hoek afstellen

De hoogte van de rugleuning en de lumbale hoek zijn verstelbaar (zie "De mogelijkheden van de stoel").

1. Draai de borgschroeven A en B maximaal 1 slag los.
2. Stel de hoogte van de rugleuning af met behulp van de schaal en de markering

op de onderste rugleuningrail.

Draai de borgschroef B 1/2 slag aan, zodat de hoogte van de rugleuningrail niet kan wijzigen.

3. Steek de inbussleutel in de uitsparing van de excentrische huls en stel de gewenste lumbale hoek in.
4. Draai de borgschroeven vast.

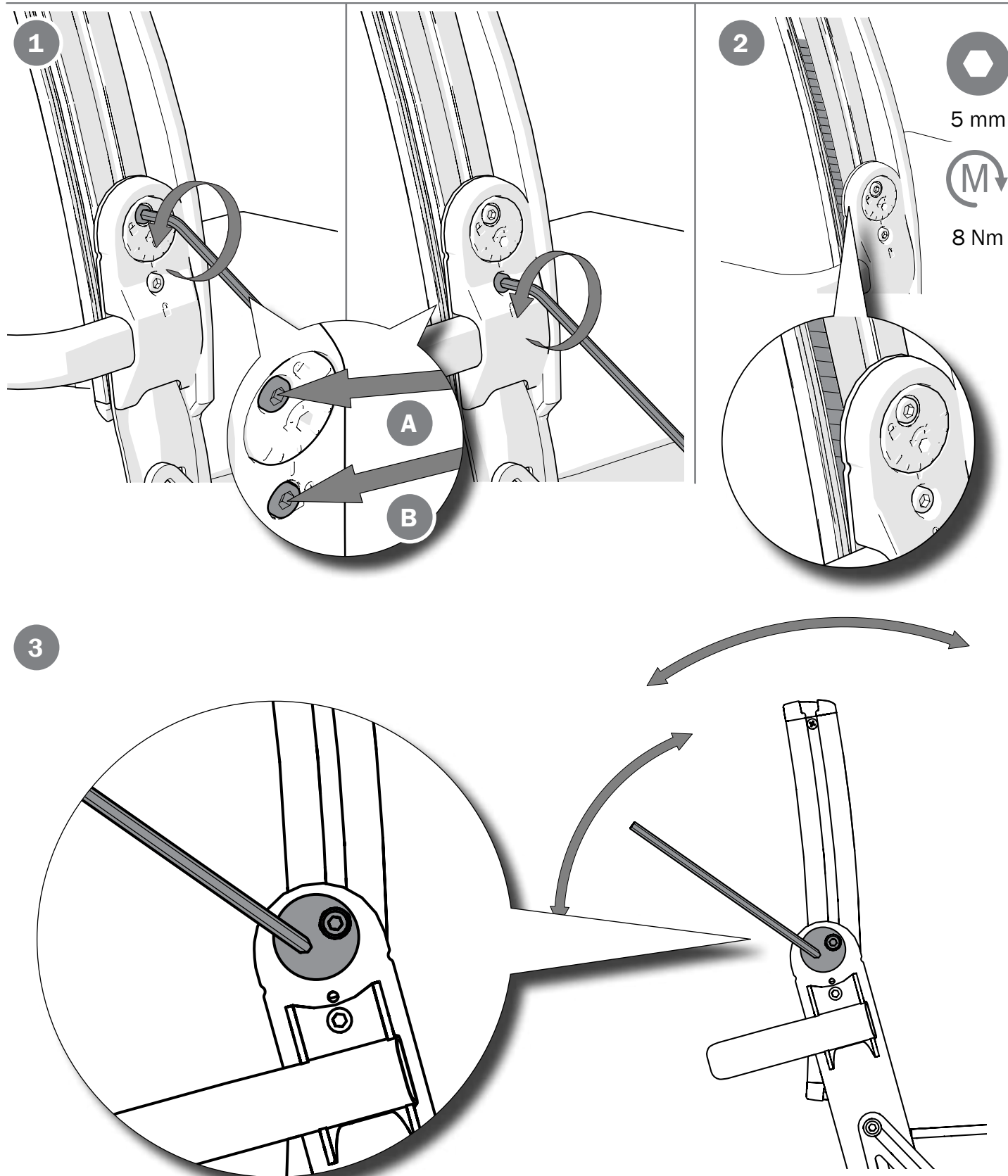

11. Geavanceerde instellingen, aanpassing

De zitdiepte aanpassen

De zitdiepte wordt afgesteld door de hoek van de rugleuning en vervolgens de lumbale hoek aan te passen.

1. De hoek van de rugleuning bijregelen (zie het hoofdstuk 'De hoek van de rugleuning afstellen 3A').

2. Stel de lumbale hoek met behulp van de excentrische huls in op de gewenste rughoek (zie "De hoogte van de rugleuning en de lumbale hoek afstellen, 3A").

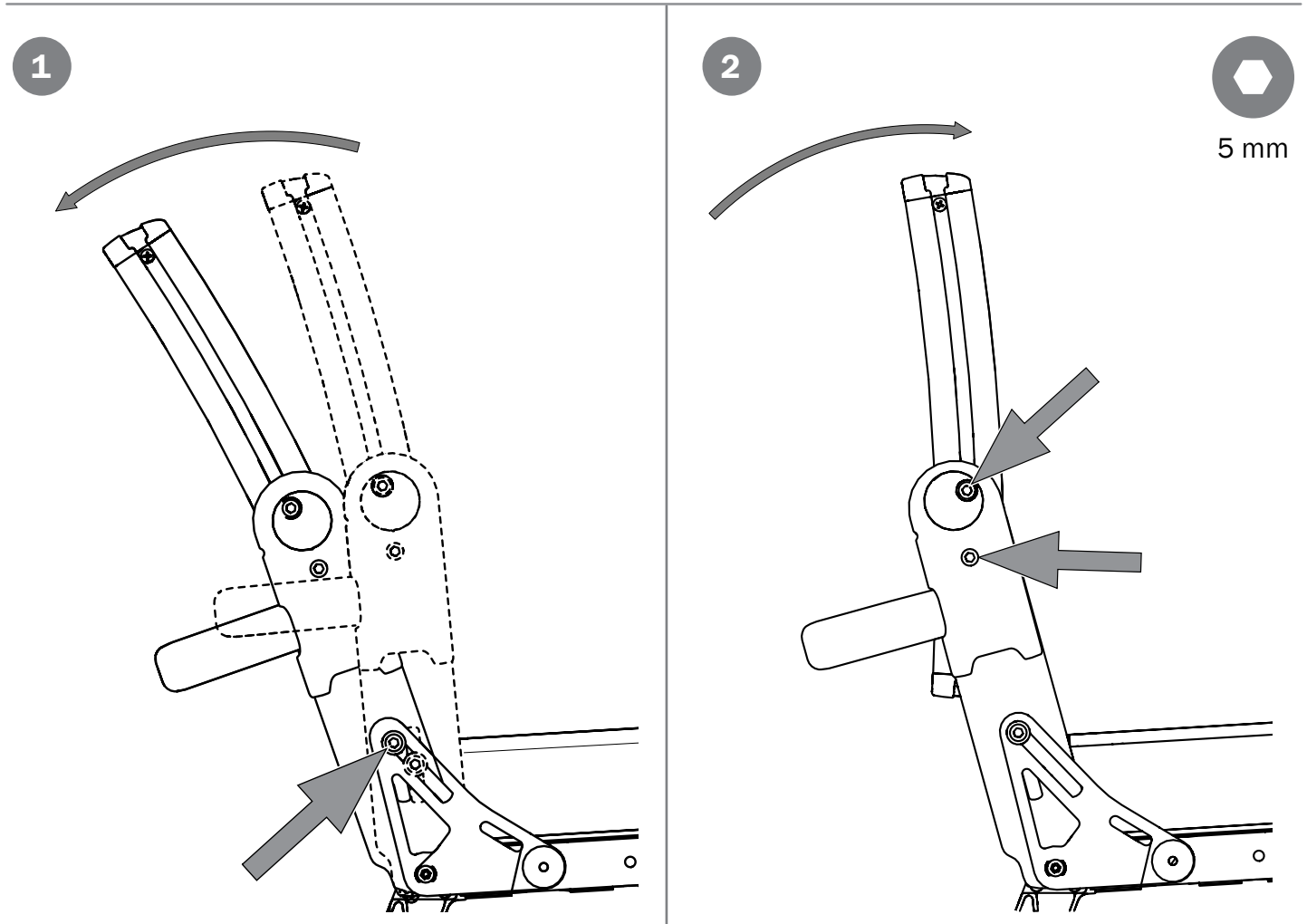

Achterwiel met snelkoppeling

De afstand tussen de naafhuls en de borgkogels kan worden bijgesteld door de moer aan de buitenkant van de naaf aan te draaien. De afstand tussen de naafhuls en de borgkogels moet 0,2 tot 1,2 mm bedragen.



Let er tijdens de montage van de achterwielen op dat de knop van de snelkoppeling correct naar buiten springt. Test dit door te draaien aan het wiel. Risico op letsel.

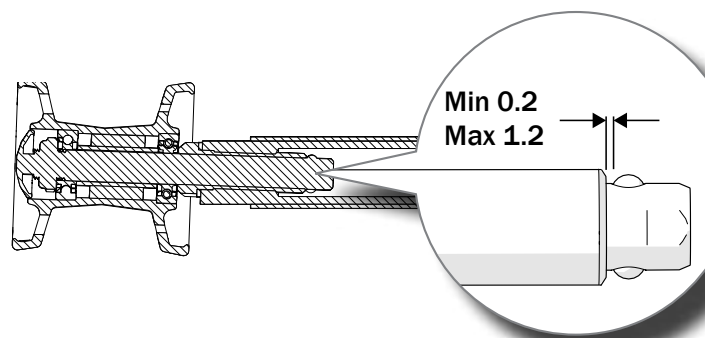
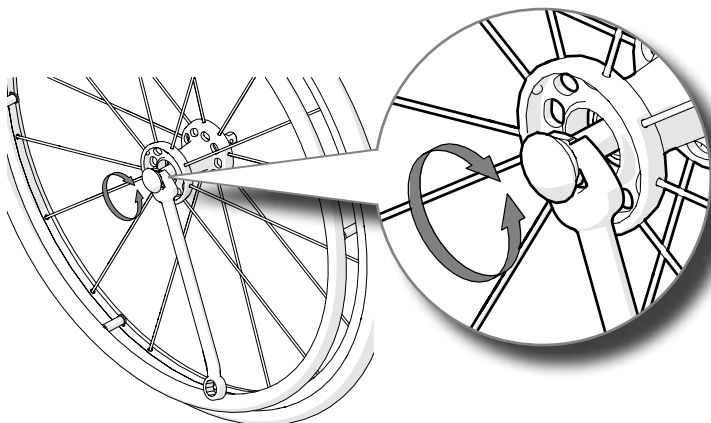

12. Instellingen, bijregelingen

Rem (schaarrem), afstelling

De rem is traploos instelbaar.

1. Draai de schroeven los.
2. Schakel de rem in de 'remstand'.
3. Schuif de rem in de richting van de band en breng met een potlood een markering aan op het frame.
4. Kantel de rem terug en verplaats deze

ca. 7-10 mm in de richting van het achterwiel.
Draai de schroeven aan en voer een remproef uit. Stel indien nodig bij.



De correcte werking van de rem hangt af van de bandenspanning. De rem is een parkeerrem en mag niet als bedrijfsrem worden gebruikt.

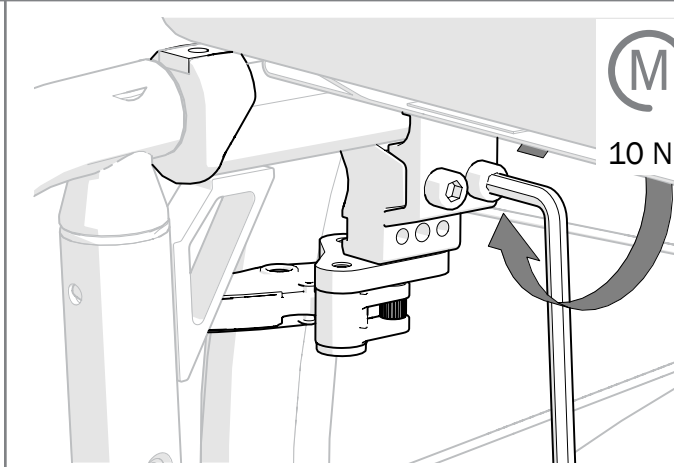
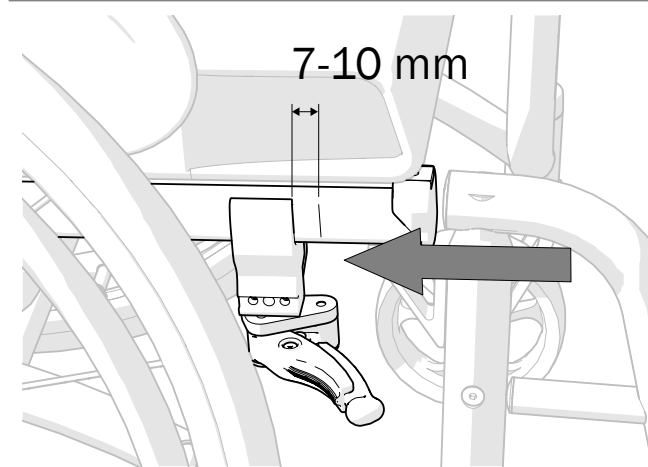
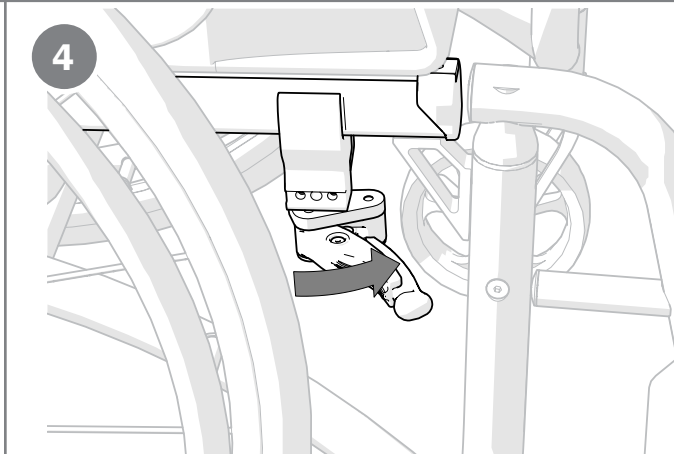
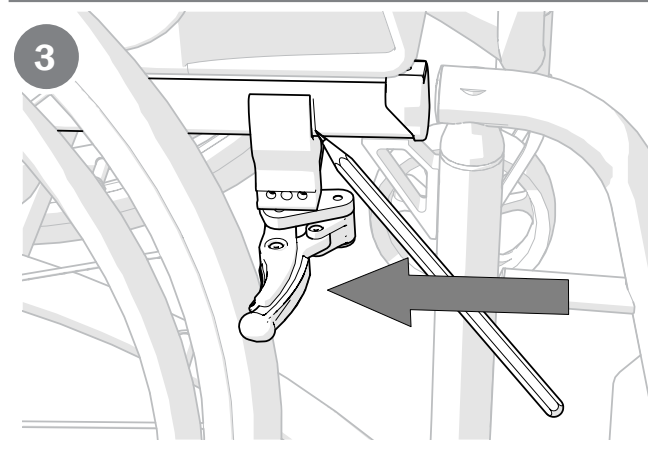
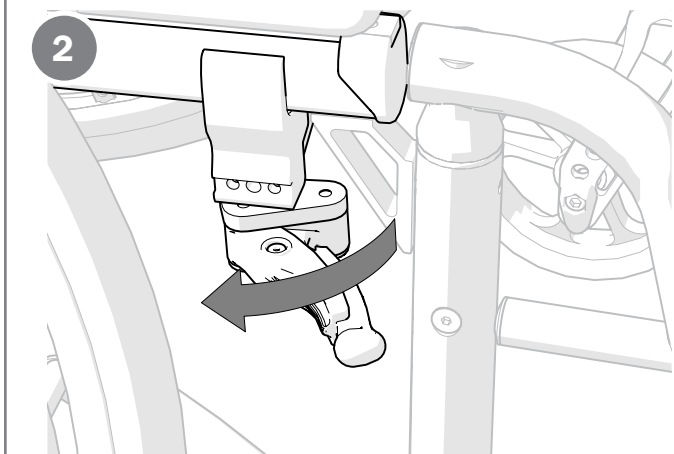
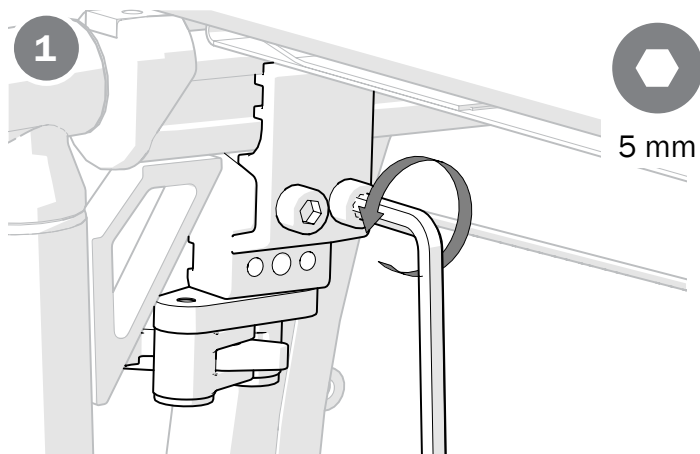

12. Instellingen, bijregelingen

Rem (kniegewrichtsrem), afstelling

De rem is traploos instelbaar.

1. Draai de schroeven los.
- 2-3. Regel de positie van de rem bij.
De rem moet in de ongeremde stand ca. 13-15 mm van de band verwijderd zijn.

4. Draai de schroeven aan en voer een remproef uit. Stel indien nodig bij.



De correcte werking van de rem hangt af van de bandenspanning. De rem is een parkeerrem en mag niet als bedrijfsrem worden gebruikt.

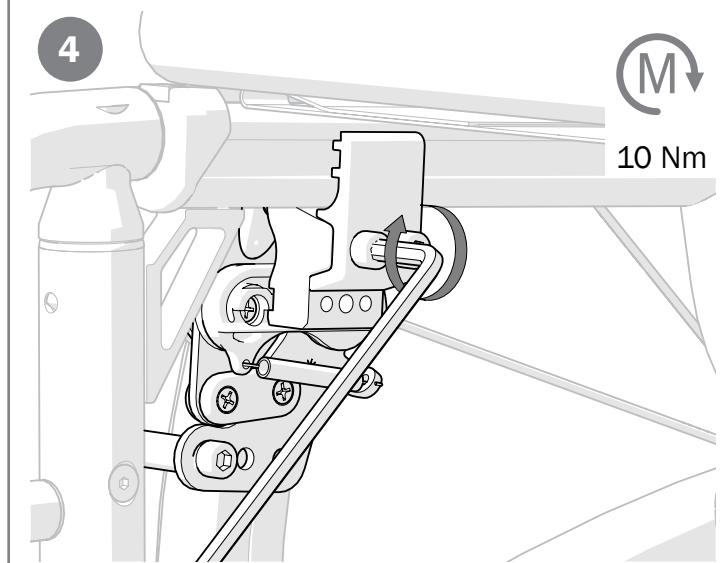
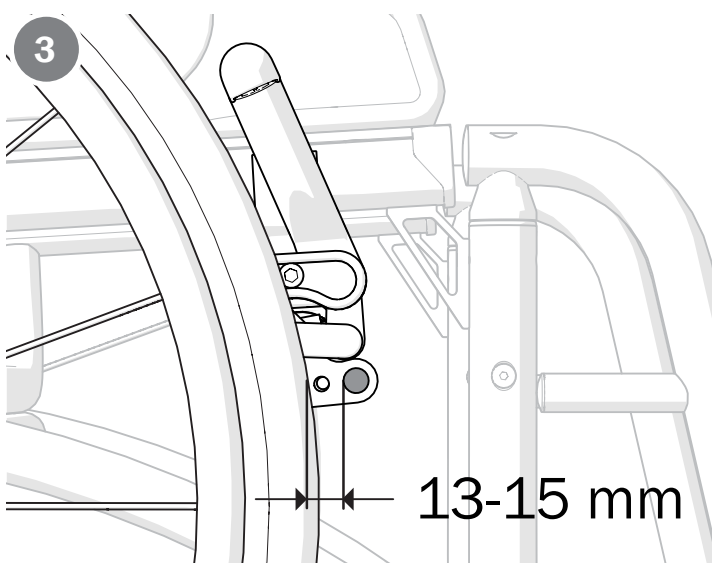
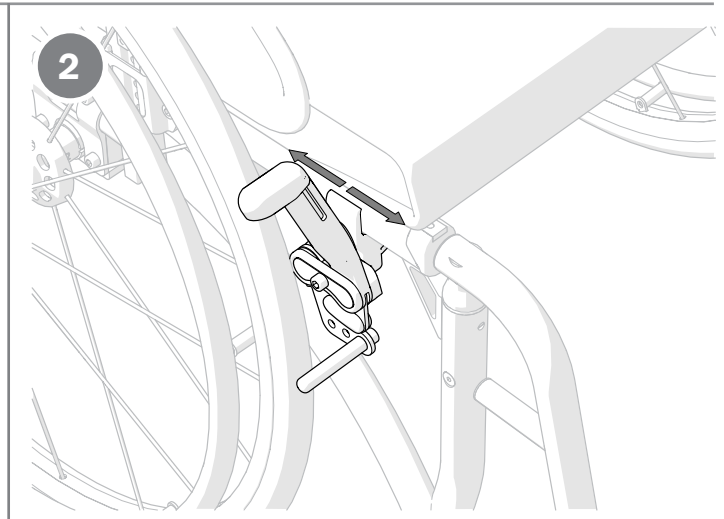
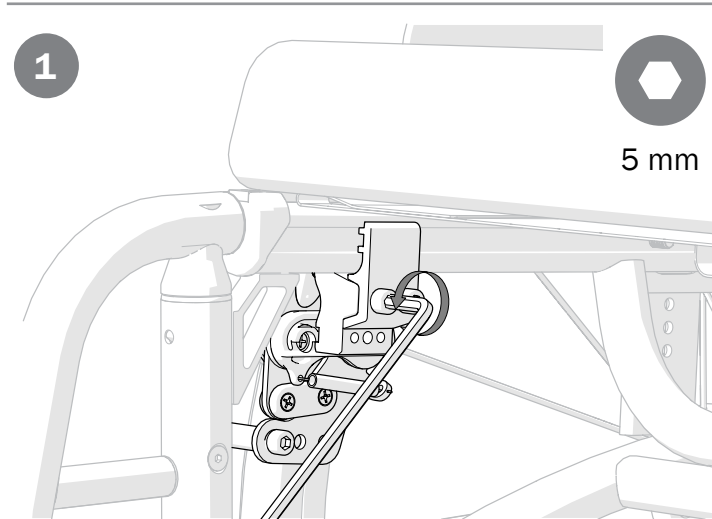

12. Instellingen, bijregelingen

Beensteun, traploos in de hoek verstelbaar

De in de hoek verstelbare beensteunen zijn regelbaar.



Til de stoel niet op aan de beensteunen.
Risiko op letsel.

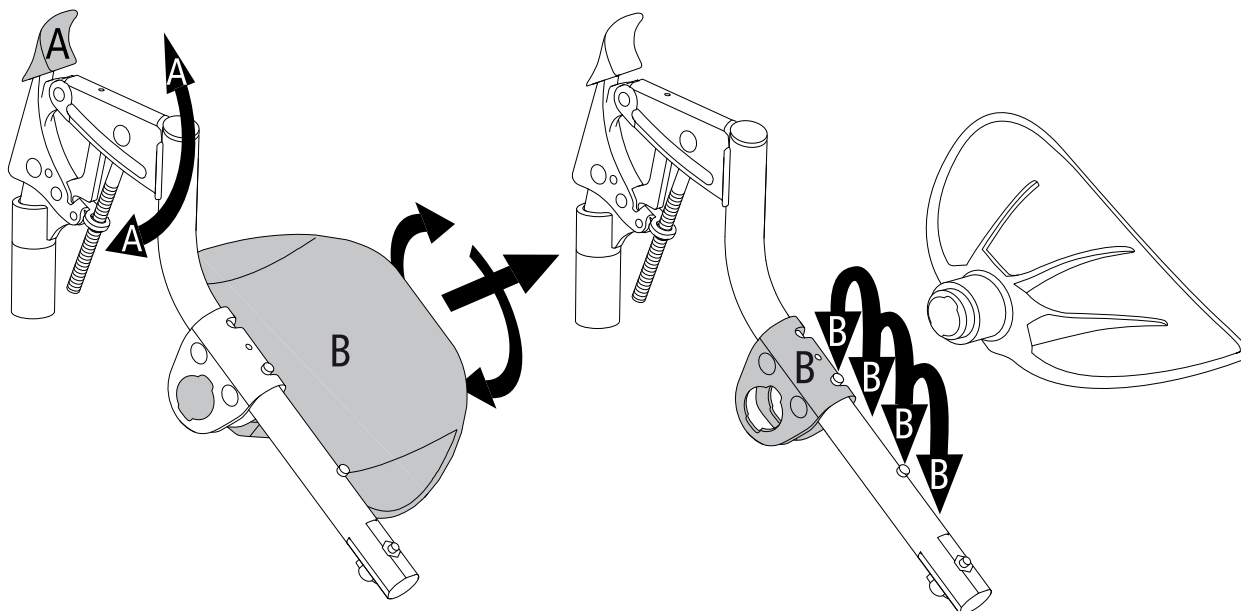

Amputatiesteun

De amputatiesteun is verstelbaar in de hoogte, de diepte en de breedte.



4 mm
6 mm

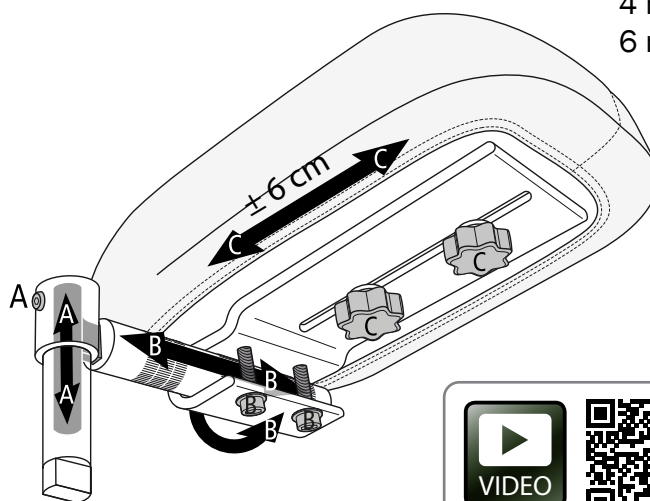

12. Instellingen, bijregelingen

Anti-kiep

De anti-kiep is verstelbaar in de hoogte en in de lengte. Bij het afstellen van de zithoogte kan het nodig zijn de anti-kiep te vervangen (zie ook paragraaf ("Tabel **zithoogte**").



Controleer de werking van de anti-kiep bij elke instelling of aanpassing van de stoel. Stel de anti-kiep bij of vervang ze volgens de tabel met zithoogtes.

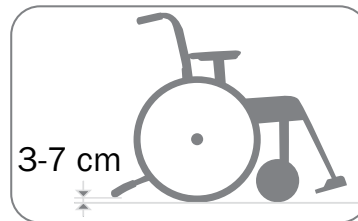
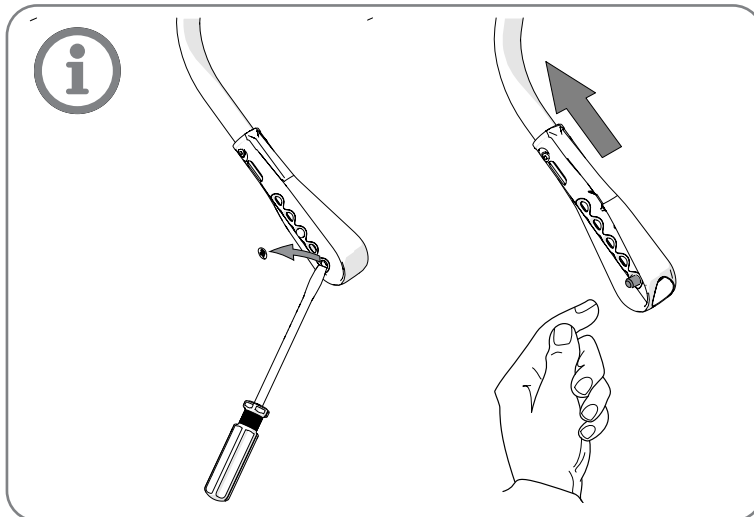
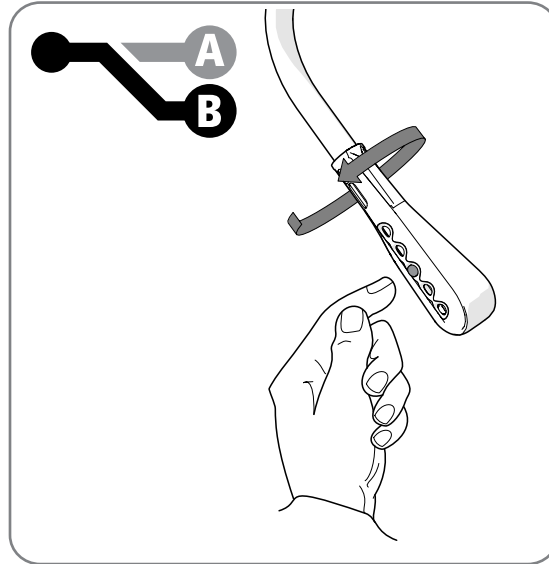
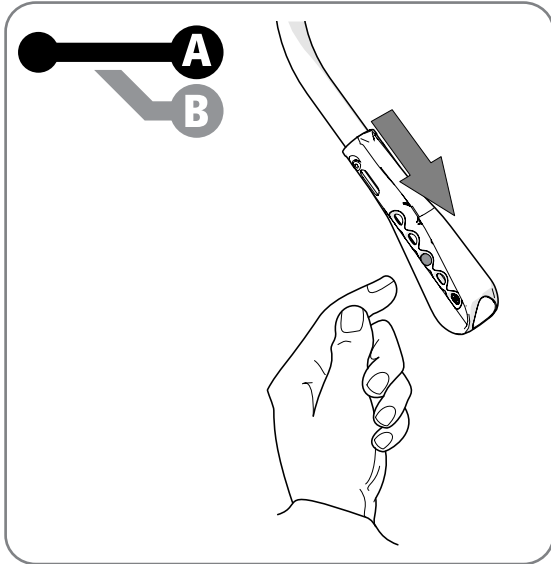

Aandrijfhoepels

Het materiaal van de aandrijfhoepels en de afstand tussen het achterwiel en de aandrijfhoepel hebben een invloed op de grip van de gebruiker.

Geplastificeerde aandrijfhoepels creëren meer wrijving. Als men krachtigremtkunnen er lichte brandwonden (bv. blazen) ontstaan.

Afstand aandrijfhoepel

De afstand van de aandrijfhoepel kan worden aangepast door de korte afstand te verplaatsen.

Wees voorzichtig in smalle doorgangen om letsel aan de vingers te voorkomen.



U kunt uw vingers kwetsen als ze klem raken tussen de spaken. Spaakbeschermers zijn verkrijgbaar om een dergelijk risico te voorkomen.

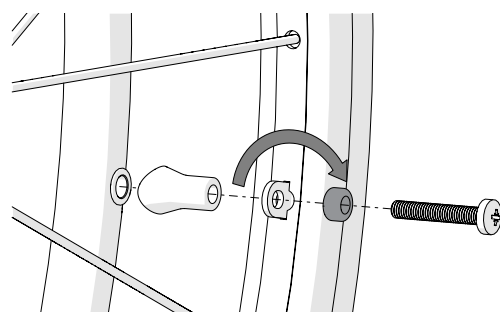

Ph 2

12. Instellingen, bijregelingen

Armsteun

1. De armsteunen zijn verstelbaar in de hoogte.

De vierkante moer bepaalt zowel de hoogte van de armsteun als de bevestiging van de zijkap:

- Draai de schroef los waarmee de vierkante moer vastzit.
 - Schuif de zijplaat omhoog of omlaag tot de gewenste hoogte.
 - Draai de moer opnieuw vast op de zijplaat.
- Max.hoogte 29 cm.

De zijdelingse afscherming is verstelbaar in de diepte.

2. De bevestigingen van de armsteunen kunnen in twee verschillende diepte-posities worden gemonteerd. Draai de schroeven los en verplaats de beugel.

De rechtse armsteun kan indien nodig aan de linkerkant worden gemonteerd en omgekeerd.

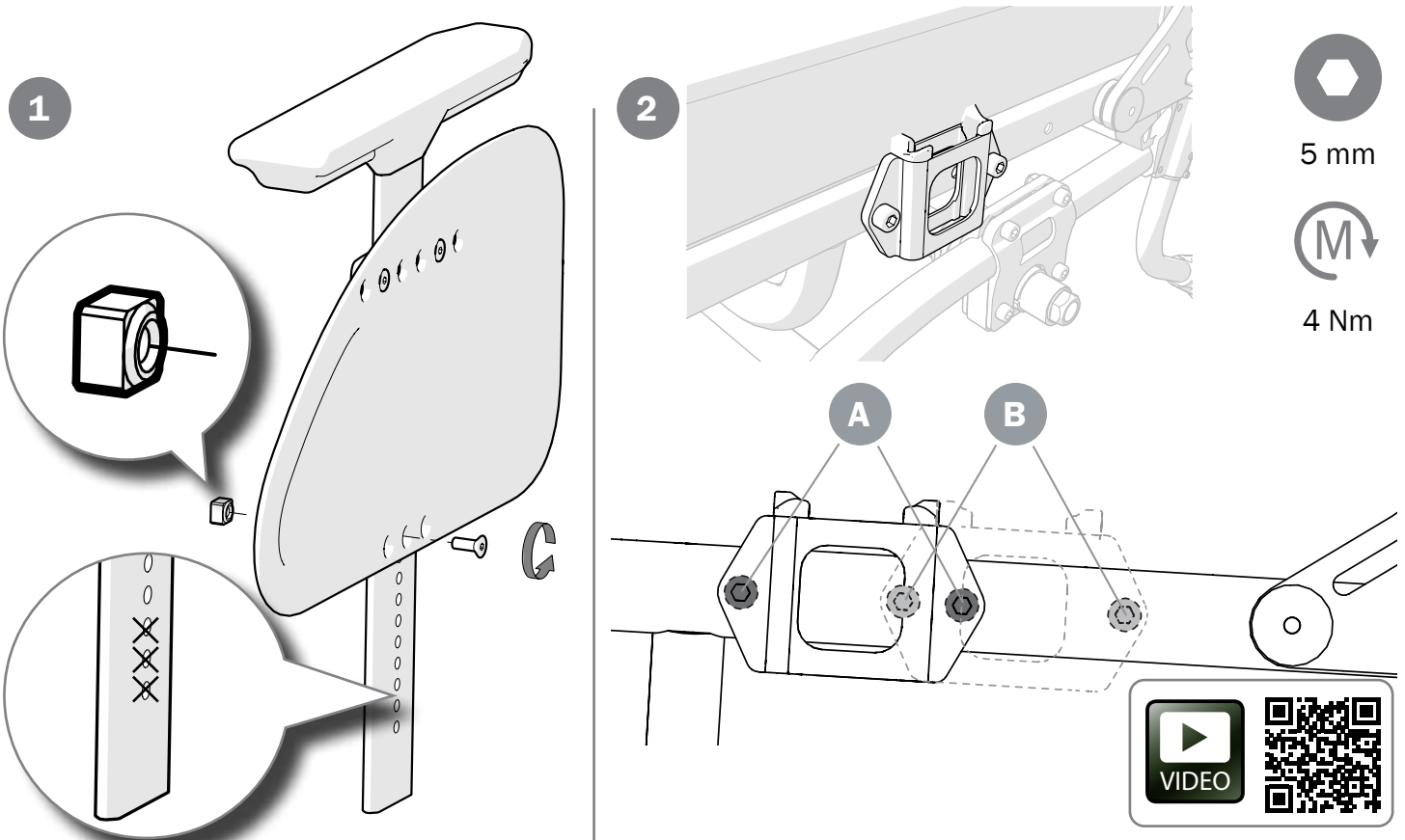

Spatschermen

Het spatscherm is verstelbaar in de hoogte en in de diepte.



3 mm

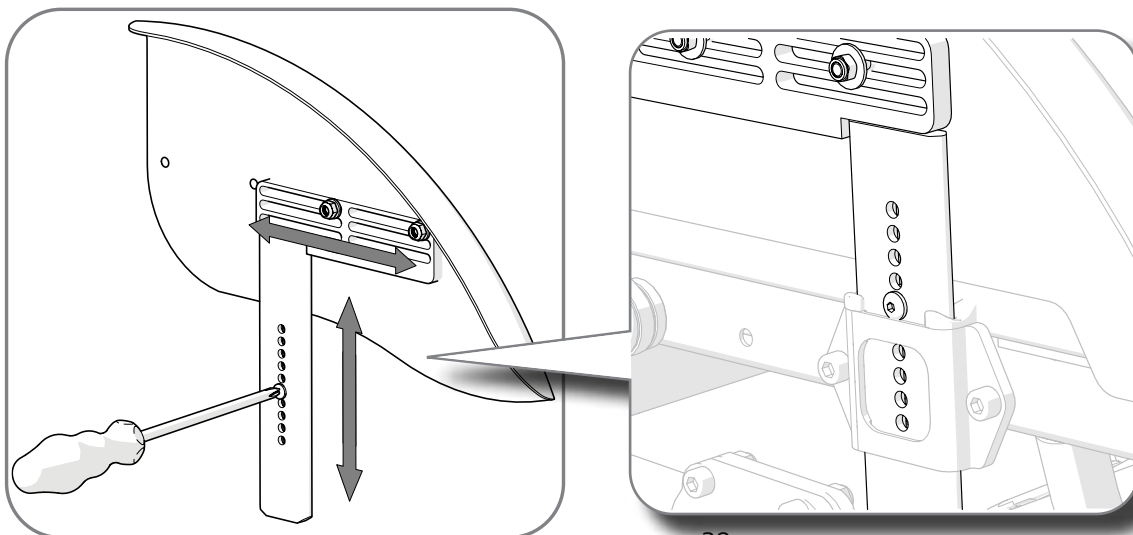

13. Instellingen, accessoires

Etac levert de accessoires altijd met de bijhorende montage-instructies. Deze instructies zijn ook beschikbaar op onze website www.etac.com

Zitkussen

Het zitkussen wordt aan de voor- of achterkant op de ingestelde zitdiepte afgesneden. Zorg ervoor dat het kussen goed tussen de rugleuningbuizen ligt, met de afgeronde hoeken naar achteren, wanneer u de lengte meet.

Het kussen is een standaardtype en niet bedoeld voor gebruikers met doorzitwonden.

Het kussen kan worden aangevuld met **een comfortwig**. Deze wig vlakt de voorkant van de zitting af, wat het zitcomfort aanzienlijk verbetert. Plaats de comfortwig in de binnenhoes aan de onderkant van het kussen. De pijl op de comfortwig moet omhoog en naar voren wijzen.

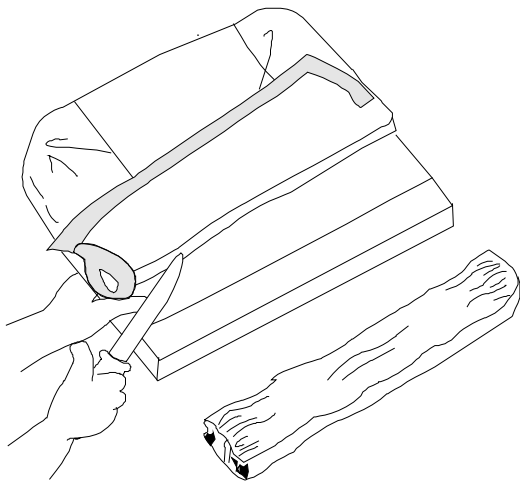

13. Instellingen, accessoires

Positioneringsgordel

De positioneringsgordel is verstelbaar in de lengte en wordt met een kliksluiting vastgemaakt. Deze wordt gemonteerd op de aangegeven bevestigingspunten in de rugleuningplaat of in een bevestiging op de armsteunbevestiging (accessoire).

De positioneringsgordel is uitsluitend bedoeld voor positionering in de rolstoel. Deze gordel mag niet worden gebruikt als vervanging voor een veiligheidsgordel in de auto.

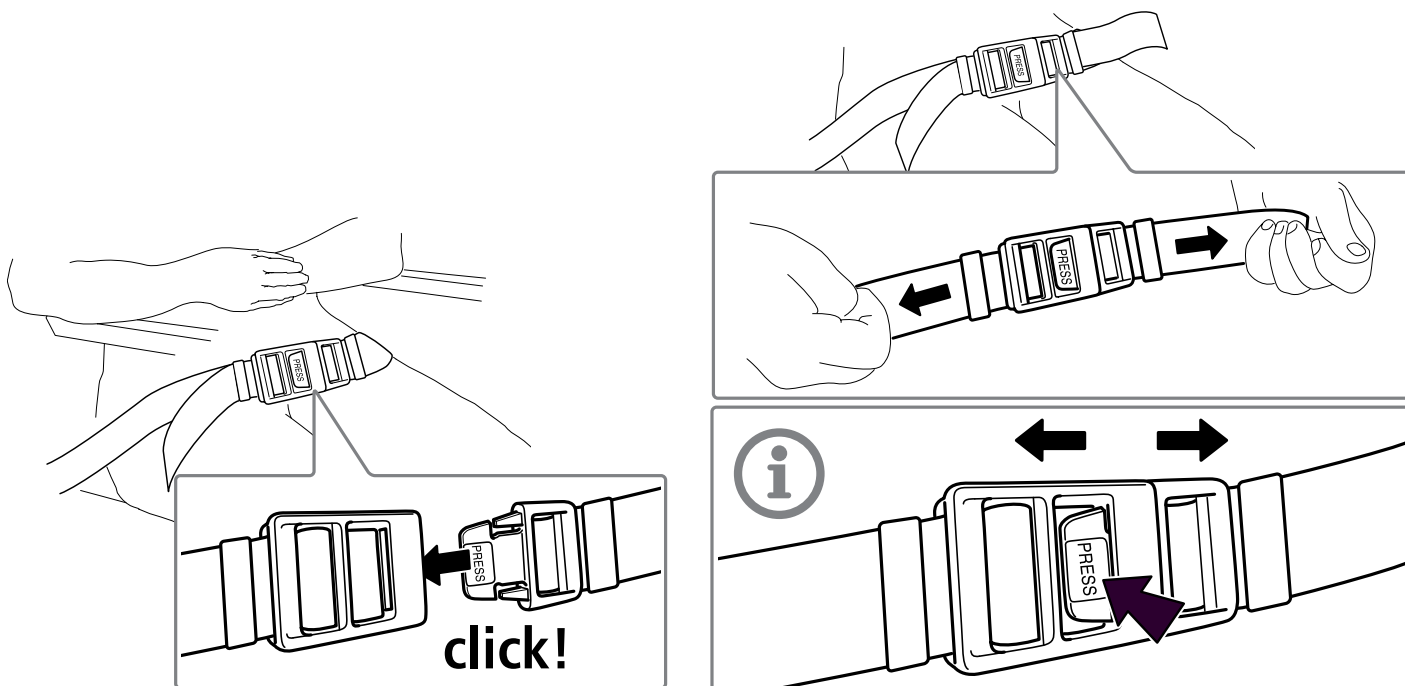
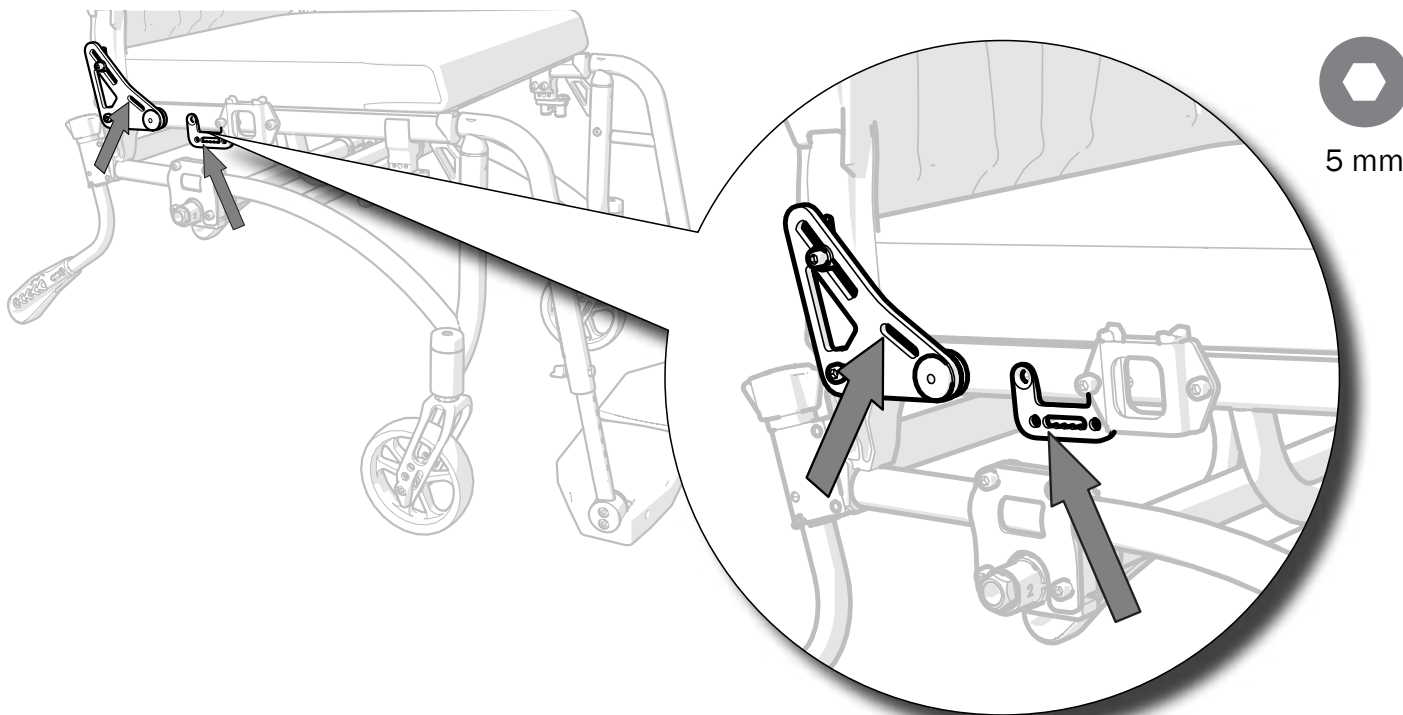

13. Instellingen, accessoires

Hoofdsteunbeugel

De hoofdsteunbeugel wordt gebruikt voor de montage van de hoofdsteun.



Til de rolstoel niet op aan de hoofdsteunbevestiging. Risico op letsel.

“Click”

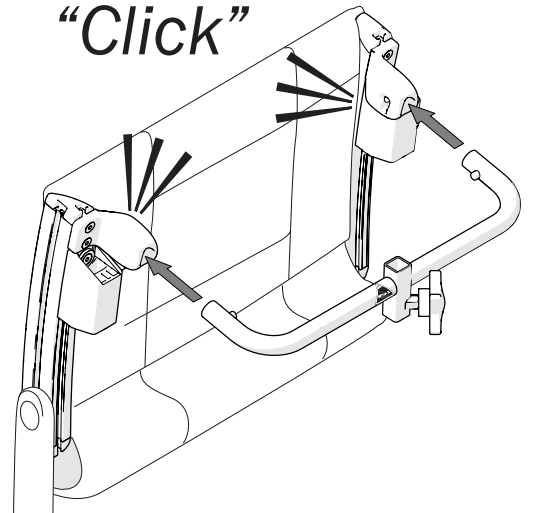

Hoofdsteun

De hoofdsteun wordt op een afzonderlijke hoofdsteunbevestiging gemonteerd. De hoofdsteun is verstelbaar in de hoogte, de diepte, de hoek en zijdelings en afneembaar.



Voordat u de hoofdsteun aanpast, moet u controleren of de gebruiker goed zit en stevig zit.



Het evenwichtspunt kan verschuiven wanneer de gebruiker tegen de hoofdsteun leunt.

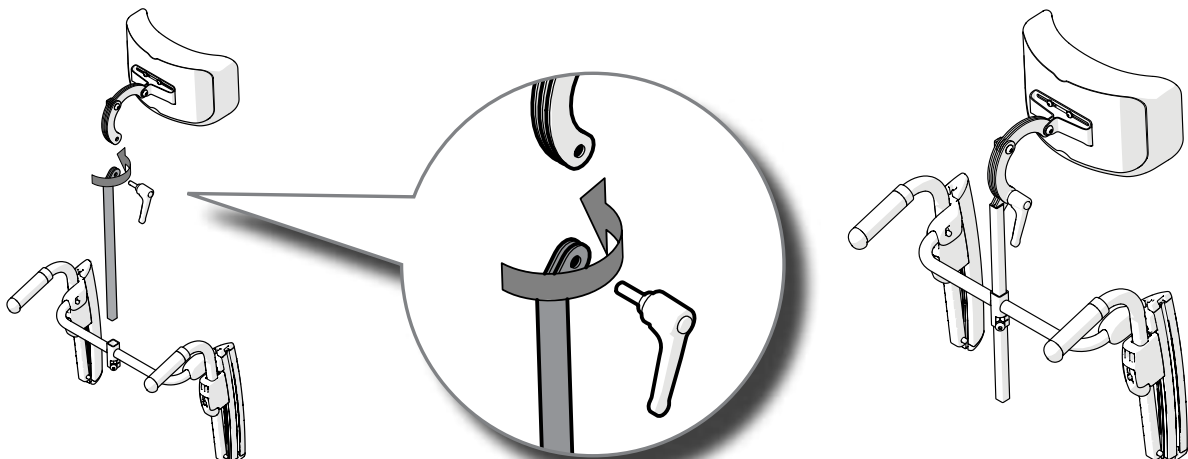
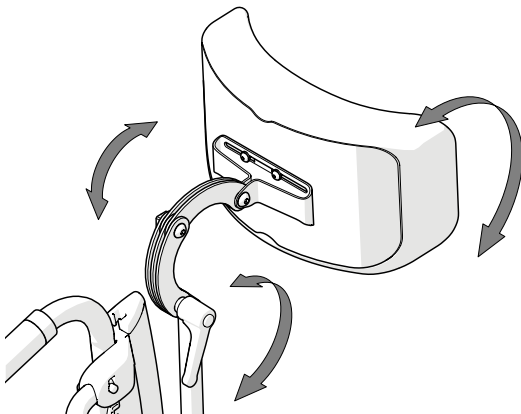
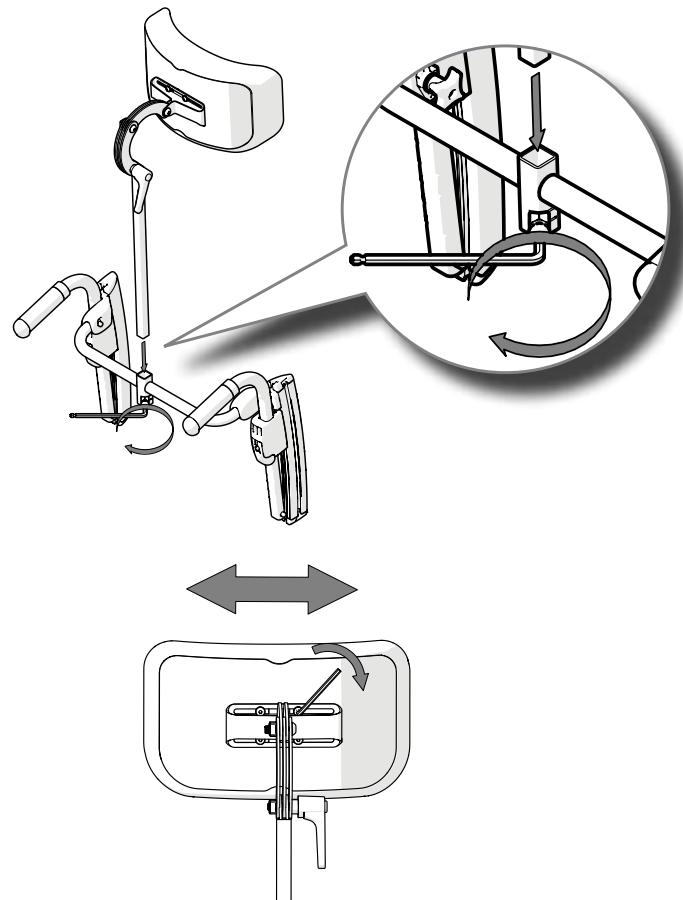

14. Service en onderhoud

Reiniging

Rug- en zittingbekleding en voering van de arMLEuning:

Wassen volgens de wasinstructies op het product.

Onderstel, duwhandvat en armsteunen:

Dagelijks onderhoud: Reinig het chassis met in de handel verkrijgbare reinigingsmiddelen die geen schuurmiddelen bevatten en een pH-waarde hebben tussen 5 en 9. Spoelen en drogen.

Desinfecteren

Met 70% desinfectiealcohol.

Laat aan de lucht drogen.

Reiniging naast het dagelijkse onderhoud/de reconditionering:

Raadpleeg de reconditioneringsinstructies op www.etac.com.

U moet de gebruiks- en veiligheidsaanwijzingen van de fabrikant van het desinfectiemiddel respecteren.

Overig onderhoud

Achterwielen/zwenkwielen

Banden/slangen Controleer de bandenspanning (zie zijde van de band) ten minste een keer per maand controleren samen met het bandenprofiel.

Spaken: Losse spaken kunnen de wielen scheef doen buigen. Neem contact op met iemand die vertrouwd is met het product als de spaken moeten worden afgesteld.

Wielassen: verwijder indien nodig haar en vuil van de achterwiel- en zwenkwielassen.

Kogellagers: onderhoudsvrij.

Aandrijfhoepel: als een aandrijfhoepel krassen vertoont die de hand kunnen verwonden tijdens het voortbewegen, moet u deze krassen verwijderen of de aandrijfhoepel vervangen.

Remmen

De goede werking van de remmen hangt af van de bandenspanning. Ernstig vuil kan een nefaste invloed hebben op het remmechanisme. Als de remmen moeten worden bijgereld, verwijzen wij u naar paragraaf "Rem, afstelling".

Reparatieverf

Voor kleine krassen en lakschade is er een reparatieverf verkrijgbaar in de kleur van het frame van het product.

Overig

Als uw rolstoel een defect vertoont, moet u contact opnemen met uw voorschrijvende arts of hulpverleningscentrum. Een defecte rolstoel mag niet worden gebruikt.

Bij reconditionering en vervanging van onderdelen moeten originele Etac-onderdelen of onderdelen van gelijkwaardige kwaliteit worden gebruikt. Als men andere onderdelen gebruikt, is Etac niet aansprakelijk voor de werking of de veiligheid.



Smeer zo nodig bewegende delen/scharnieren in met bijvoorbeeld fietsolie of iets gelijkaardigs.

Garantie:

5 jaar garantie op materiaal- en fabricagefouten.

Raadpleeg www.etac.com

voor de voorwaarden.

15. Transport, opslag en verwijdering

Opslag

Het product moet binnen worden bewaard op een droge plaats bij een temperatuur boven 5 °C. Als het product gedurende

een langere periode (meer dan vier maanden) is opgeslagen, moet de correcte werking worden gecontroleerd door een deskundige vóór de ingebruikname.

♻️					
ALU		Fe		Fe/Alu	PAGF/PU
Fe	ALU PA6	ALU/PA6.6/PP	ALU/PA/PE/PU	PES	Fe/ALU

15. Transport, opslag en verwijdering

Transport in voertuigen

Het product is crashgetest en goedgekeurd (zie het hoofdstuk 'Verklaring van overeenstemming' in de gebruiksaanwijzing).

Etac adviseert in deze volgorde:

- De rolstoel met de gebruiker moet met het gezicht naar voren in het voertuig worden verankerd volgens deze gebruiksaanwijzing. De gebruiker gebruikt een afzonderlijke driepunts gordel die in het voertuig is verankerd.
 - Het verankeringsysteem mag niet door de wielen of rond de rugleuningbuizen worden gespannen.
 - Opties/accessoires die zonder gereedschap kunnen worden gedemonteerd, moeten worden verwijderd en vastgezet.

- De gebruiker neemt plaats in een voertuigstoel en gebruikt de driepuntsveiligheidsgordel van het voertuig tijdens het vervoer. De rolstoel wordt veilig in de bagageruimte of op de achterbank geplaatst, zodat hij niet kan kantelen of weggrollen. Zet hem vast, indien mogelijk met de veiligheidsgordel van de auto.



Op deze manier is de rolstoel getest en goedgekeurd volgens ISO 7176-19.

- Verankeringsysteem UNWIN_WWR/ATF/K/R volgens ISO 10542
- Driepuntsgordel 907523, Klippan Safety AB.
- Parkeerrem ingeschakeld
- Anti-kiep ingeschakeld
- Achterwielen met aandrijfhoepels.



Gebruik een rolstoel met eenarmsaandrijving niet als zitting in een motorvoertuig. Risico op letsel.

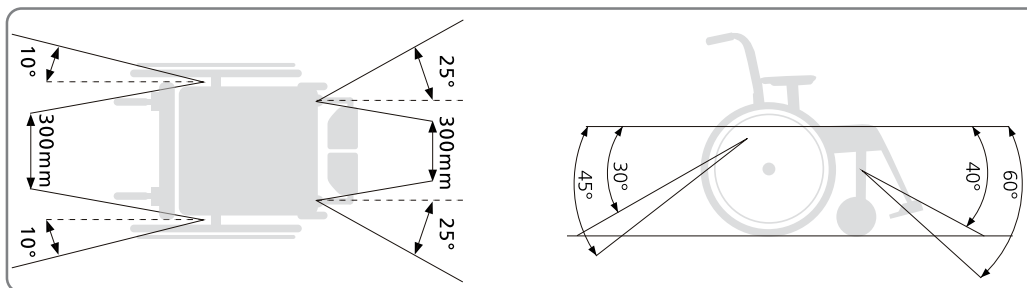
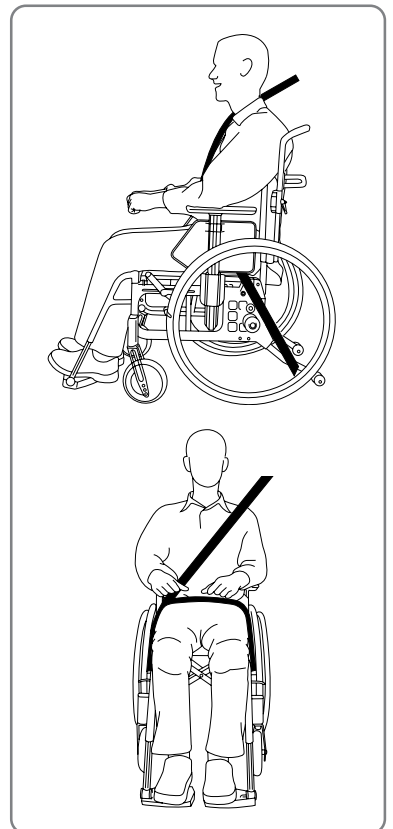
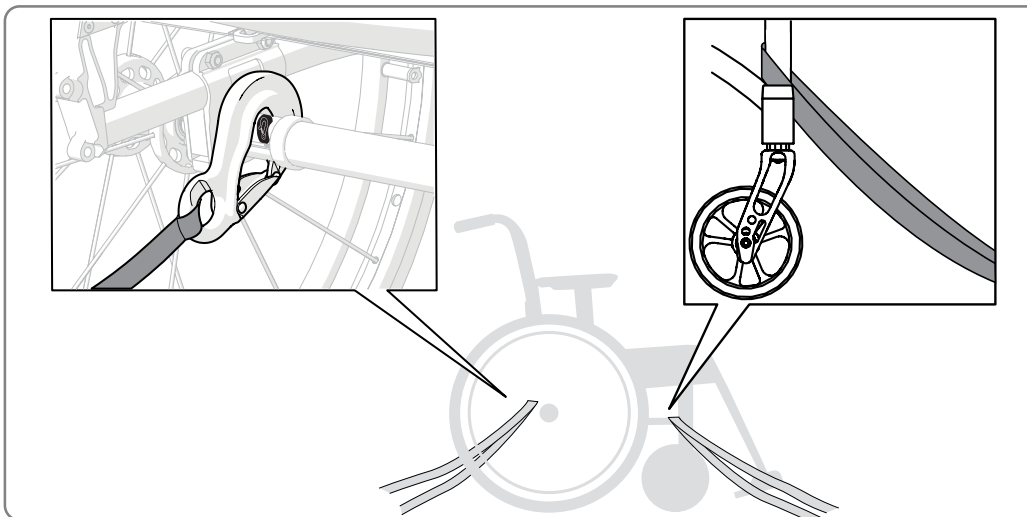

- In overeenstemming met richtlijn 2001/85/EG, bijlage VII, punt 3.8.3. kunnen in voertuigen speciaal gemarkeerde rolstoelplaatsen aanwezig zijn, die het vervoer van gebruikers in een rolstoel met de rug naar de rijrichting gericht mogelijk maken. Als deze methode wordt gebruikt, moet de gebruiker/begeleider actief zijn tijdens het rijden, voorbereid zijn op snelle bewegingen en tijdens de volledige rit een veilige zithouding kunnen behouden. De beperking in de mobiliteit van de gebruiker

mag niet zodanig groot zijn dat hij/zij zichzelf en de rolstoel niet aan de in het voertuig gemonteerde handgreep kan vasthouden bij veranderingen in snelheid of richting.



- De parkeerrem moet geactiveerd zijn
- De anti-kiep moet geactiveerd zijn
- Opties/accessoires die zonder gereedschap kunnen worden gedemonteerd, moeten worden verwijderd en vastgezet.
- Draag een heupriem

16. Probleemoplossingstabel

De rolstoel trekt scheef	<ul style="list-style-type: none"> • Pomp de banden op • Controleer de afstelling van de voorvork • Controleer of de achterwielbevestigingen correct zijn gemonteerd • De gebruiker zit scheef in de rolstoel • De aandrijving is sterker aan één zijde
De rolstoel voelt 'zwaar' aan om mee te rijden	<ul style="list-style-type: none"> • Pomp de banden op • Controleer of de achterwielbevestigingen correct zijn gemonteerd • Verwijder haar en vuil van de zwenkwielassen • Te veel gewicht op de zwenkwielen, pas de balanspositie van de rolstoel aan
De rolstoel is 'zwaar' om te draaien	<ul style="list-style-type: none"> • Pomp de banden op • Controleer of de voorvorken niet te strak zijn aangedraaid • Verwijder haar en vuil van de zwenkwielassen • Te veel gewicht op de zwenkwielen, pas de balanspositie van de rolstoel aan
Remmen werken slecht	<ul style="list-style-type: none"> • Pomp de banden op • Regel de afstand tussen de band en de rem bij
Achterwielen hebben "speling"	<ul style="list-style-type: none"> • Regel de lengte van de naafas bij
De achterwielen zijn moeilijk te verwijderen/aan te brengen	<ul style="list-style-type: none"> • Smeer en reinig de snelkoppeling met bijvoorbeeld fietsolie • Regel de lengte van de naafas bij
De zwenkwielen "wiebelen"	<ul style="list-style-type: none"> • De voorvorken zijn niet strak genoeg aangetrokken • Controleer de afstelling van de voorvork • Te veel gewicht op de zwenkwielen, pas de balanspositie van de rolstoel aan
De rugleuning is moeilijk neer te klappen	<ul style="list-style-type: none"> • Smeren en reinigen
De rolstoel voelt "onstabiel" aan	<ul style="list-style-type: none"> • Pomp de banden op • Controleer of de schroeven en knoppen correct zijn aangedraaid



Etac Ltd.

Unit 60, Hartlebury Trading Estate,
Hartlebury, Kidderminster,
Worcestershire, DY10 4JB
+44 121 561 2222



PromediTec SA

Chemin de Praz-Lau 1
1033 Cheseaux-sur-Lausanne, CH
+41 21 731 54 72



Etac Supply Center AB

Långgatan 12
SE-334 33 Anderstorp

+46 371 58 73 00
info@etac.com
www.etac.com



etac[®]
Creating Possibilities