

gültig ab: 01.01.2025

Bestellformular

Ki Little Wave Klik

Adaptiver Starrrahmen-Rollstuhl für Kinder



Es gelten die allgemeinen Lieferungs- und Zahlungsbedingungen der Etac GmbH. Diese finden Sie in der Preisliste, oder können jederzeit bei uns angefordert werden. Alle genannten Preise verstehen sich als Nettopreise zzgl. der gesetzl. MwSt. Die zur Zeit gültigen Preise finden Sie in der aktuellen Preisliste. Diese kann jederzeit angefordert werden. Technische Änderungen und Druckfehler vorbehalten. Die Maßtoleranzen betragen +/- 0,5 cm.

<input type="checkbox"/> Bestellung	<input type="checkbox"/> Angebot	Kommission:
Kunden-Nr.:		Bemerkung:
Firma:		Für dieses Produkt existiert eine weitere Angebots-/Bestellnummer:
Ansprechpartner:		
Straße:		Firmenstempel/Unterschrift:
PLZ:	Ort:	
Telefon:		Datum:
E-Mail:		

Little Wave Klik **2.990,00 €**
Max. Nutzergewicht 75 kg, max. Sitzbreite 46 cm

Hilfsmittelnummer: 18.50.03.6019



Es gelten die allgemeinen Lieferungs- und Zahlungsbedingungen der Etac GmbH. Diese finden Sie in der Preisliste, oder können jederzeit bei uns angefordert werden. Alle genannten Preise verstehen sich als Nettopreise zzgl. der gesetzl. MwSt. Die zur Zeit gültigen Preise finden Sie in der aktuellen Preisliste. Diese kann jederzeit angefordert werden. Technische Änderungen und Druckfehler vorbehalten. Die Maßtoleranzen betragen +/- 0,5 cm.

Rahmen

Sitzbreite

Preis

- Sitzbreite: 20 cm (8") [CLSWT008] 0,00 €
Nicht erhältlich mit 36-41 cm Sitztiefe
- Sitzbreite: 23 cm (9") [CLSWT009] 0,00 €
Nicht erhältlich mit 38-41 cm Sitztiefe
- Sitzbreite: 25 cm (10") [CLSWT010] 0,00 €
Nicht erhältlich mit 41 cm Sitztiefe
- Sitzbreite: 28 cm (11") [CLSWT011] 0,00 €
- Sitzbreite: 30,5 cm (12") [CLSWT012] 0,00 €
- Sitzbreite: 33 cm (13") [CLSWT013] 0,00 €
- Sitzbreite: 36 cm (14") [CLSWT014] 0,00 €
Nicht erhältlich mit 20 cm Sitztiefe
- Sitzbreite: 38 cm (15") [CLSWT015] 0,00 €
Nicht erhältlich mit 20-23 cm Sitztiefe
- Sitzbreite: 41 cm (16") [CLSWT016] 0,00 €
Nicht erhältlich mit 20-25 cm Sitztiefe

Transportoptionen

Preis

- Transportbeschläge (crashgetestet) [CLTRNOPT] 190,00 €
- Ohne Transportbeschläge [CLTRNOP2] 0,00 €

Vorderrahmen

Preis

Siehe Tabelle 1 auf S. 8

- Gerade [CLOSF002] Std.
- Abduktion [CLOSF001] 0,00 €

Sitzoptionen

Preis

- Sitzbespannung, mitwachsend [CLGSS002] 0,00 €
- Sitzplatte, Metall, mitwachsend (E2231) [CLGSS001] 200,00 €
- Ohne Sitzplatte und Sitzbespannung [CLCUS003] 0,00 €

Sitztiefe

Preis

- Sitztiefe: 20 cm (8") [CLSDE008] 0,00 €
- Sitztiefe: 23 cm (9") [CLSDE009] 0,00 €
- Sitztiefe: 25 cm (10") [CLSDE010] 0,00 €
- Sitztiefe: 28 cm (11") [CLSDE011] 0,00 €
- Sitztiefe: 30,5 cm (12") [CLSDE012] 0,00 €
- Sitztiefe: 33 cm (13") [CLSDE013] 0,00 €
- Sitztiefe: 36 cm (14") [CLSDE014] 0,00 €
- Sitztiefe: 38 cm (15") [CLSDE015] 0,00 €
- Sitztiefe: 41 cm (16") [CLSDE016] 0,00 €

Sitzbespannung

Preis

In Position 0 ist die Bespannung ca. 10 cm vom vorderen, vertikalen Rahmenrohr entfernt. Die Positionen 1 und 2 verlängern den Abstand um diesen Betrag (in Inch). -1 versetzt den Sitz 2,5 cm nach vorne. S. Hinweis D auf S. 7 für weitere Details und Einschränkungen.

- Position zum vorderen Rahmenwinkel: 5 cm [CLSP02] 0,00 €
 - Position zum vorderen Rahmenwinkel: 2,5 cm [CLSP03] 0,00 €
 - Position zum vorderen Rahmenwinkel: 0 cm [CLSP01] 0,00 €
- Nicht erhältlich mit Abduktionsrahmen*
- Position zum vorderen Rahmenwinkel: -2,5 cm [CLSP04] 0,00 €
- Nicht erhältlich mit Abduktionsrahmen*

Einstellbare Tiefe

Preis

Ermöglicht die Vergrößerung der Sitztiefe. Für Einschränkungen siehe Tabelle 2 auf S. 8

- Sitztiefenverstellung: ohne [CLAD05] 0,00 €
- Sitztiefenverstellung: 2,5 cm [CLAD01] 0,00 €
- Sitztiefenverstellung: 5 cm [CLAD02] 0,00 €
- Sitztiefenverstellung: 7,5 cm [CLAD03] 0,00 €

Lenkrollenaufnahme (Vormontage)

Preis

Bestimmte Kombinationen von Sitztiefe, Schwerpunktposition und Radgröße können eine nach vorne gerichtete Lenkrollenaufnahme erfordern.

- Vorwärtsgerichtete Lenkgabel (Spurverlängerung) [CLFCW001] nachträglich auf Standard rückbaubar 0,00 €

Vorderer Rahmenwinkel

Preis

Winkel zw. vorderem Rahmenrohr und Boden. S. Hinweis C auf S. 8.

- Vorderer Rahmenwinkel: 90° [CLFA01] 0,00 €
- Vorderer Rahmenwinkel: 85° [CLFA03] 0,00 €
- Vorderer Rahmenwinkel: 80° [CLFA02] 0,00 €

Es gelten die allgemeinen Lieferungs- und Zahlungsbedingungen der Etac GmbH. Diese finden Sie in der Preisliste, oder können jederzeit bei uns angefordert werden. Alle genannten Preise verstehen sich als Nettopreise zzgl. der gesetzl. MwSt. Die zur Zeit gültigen Preise finden Sie in der aktuellen Preisliste. Diese kann jederzeit angefordert werden. Technische Änderungen und Druckfehler vorbehalten. Die Maßtoleranzen betragen +/- 0,5 cm.

Rückenlehne

Rückenlehne / Höhenbereich / Rückenhöhe

Rückenlehne	Höhenbereich	Rückenhöhe (cm)				
Höhenverstellbar (Standard oder 2,5 cm Versatz nach innen)	<input type="checkbox"/> Extra kurz ¹ [CLBOP024]	<input type="checkbox"/> 23	<input type="checkbox"/> 25	<input type="checkbox"/> 28	<input type="checkbox"/> 30	
	<input type="checkbox"/> Kurz [CLBOP025]	<input type="checkbox"/> 28	<input type="checkbox"/> 30	<input type="checkbox"/> 33	<input type="checkbox"/> 36 ¹	
	<input type="checkbox"/> Medium [CLBOP026]	<input type="checkbox"/> 33	<input type="checkbox"/> 36	<input type="checkbox"/> 38	<input type="checkbox"/> 41	
	<input type="checkbox"/> Lang [CLBOP027]	<input type="checkbox"/> 38	<input type="checkbox"/> 41	<input type="checkbox"/> 43	<input type="checkbox"/> 46	
Feste Höhe (Gerade o. 2,5 cm Kröpfung)	<input type="checkbox"/> Fest [CLBOP011]	<input type="checkbox"/> 23 ¹	<input type="checkbox"/> 25 ¹	<input type="checkbox"/> 28 ¹	<input type="checkbox"/> 30	<input type="checkbox"/> 33
		<input type="checkbox"/> 36	<input type="checkbox"/> 38	<input type="checkbox"/> 41	<input type="checkbox"/> 43	<input type="checkbox"/> 46
Feste Höhe 5 cm Kröpfung	<input type="checkbox"/> Fest, 5 cm Kröpfung [CLBOP022]	<input type="checkbox"/> 28 ¹	<input type="checkbox"/> 30 ¹	<input type="checkbox"/> 33 ¹	<input type="checkbox"/> 36 ¹	
		<input type="checkbox"/> 38	<input type="checkbox"/> 41	<input type="checkbox"/> 43	<input type="checkbox"/>	

¹Nicht erhältlich mit abklappbaren Schiebegriffen

Höhenverstellbare Rückenlehne Option	Preis
<i>Auswahl benötigt für höhenverstellbaren Rücken.</i>	
<input type="checkbox"/> Rückenrohr-Position: Gerade [CLOB0004]	0,00 €
<input type="checkbox"/> Rückenrohr-Position: 2,5 cm nach innen gekröpft [CLOB0003]	100,00 €
<i>Nicht erhältlich mit 20 cm Sitzbreite</i>	

Feste Höhe der Rückenlehne Option	Preis
<i>Auswahl benötigt für Rücken mit fester Höhe. Die 1" Rohre sind kompatibel mit Zubehör-Rücken. Nicht erhältlich mit Rückenpolsterung.</i>	
<input type="checkbox"/> Rückenrohr-Position: Gerade [CLOB0004]	0,00 €
<input type="checkbox"/> Rückenrohr-Position: 2,5 cm nach innen gekröpft [CLOB0003]	100,00 €
<i>Nicht erhältlich mit 20 cm Sitzbreite</i>	
<input type="checkbox"/> Rückenrohr-Position: 2,5 cm nach innen gekröpft [CLOB0001]	100,00 €
<i>Nicht erhältlich mit 20 cm und 23 cm Sitzbreite</i>	
<input type="checkbox"/> Rückenrohr-Position: 5 cm nach außen gekröpft [CLOB0002]	100,00 €
<i>Nicht erhältlich mit klappbaren Armlehnen oder 20 und 23 cm Sitzbreite</i>	

Rückenlehnenwinkel		
<i>Standard ist 90° (senkrecht zum Boden). Minus (-°) schließt und Plus (+°) öffnet den Rückenlehnenwinkel.</i>		
<input type="checkbox"/> Std. [CLSBA001]	<input type="checkbox"/> +2° [CLSBA009]	<input type="checkbox"/> +4° [CLSBA010]
<input type="checkbox"/> +6° [CLSBA011]	<input type="checkbox"/> +8° [CLSBA012]	<input type="checkbox"/> +10° [CLSBA013]
<input type="checkbox"/> -2° [CLSBA014]	<input type="checkbox"/> -4° [CLSBA015]	<input type="checkbox"/> -6° [CLSBA016]
<input type="checkbox"/> -8° [CLSBA017]	<input type="checkbox"/> -10° [CLSBA018]	

Schiebegriffe, integriert	Preis
<input type="checkbox"/> Ohne Schiebegriffe [CLBCK008]	0,00 €
<input type="checkbox"/> Standard [CLBCK004]	0,00 €
<input type="checkbox"/> Abklappbar [CLBCK006]	165,00 €
<i>Nicht erhältlich mit höhenverstellbaren Rücken mit 23–28 cm Höhe oder mit versetzten Rücken mit 28–36 cm Höhe</i>	
<input type="checkbox"/> Am Querbügel montiert: Paar, höhenverstellbar, abnehmbar (kurz) [CLBOP005]	175,00 €
<i>Griffe befinden sich ca. 2,5–5 cm über der Rückenhöhe</i>	

Schiebegriffe, am Querbügel montiert	Preis
<i>Schiebegriffe sind abnehmbar und höhenverstellbar</i>	
<input type="checkbox"/> Einhand, höhenverstell-/abnehmbar [CLBCK009]	175,00 €
<input type="checkbox"/> Einzel, höhenverstell-/abnehmbar, lang [CLBOP007]	150,00 €
<input type="checkbox"/> Paar, höhenverstell-/abnehmbar, lang [CLBOP006]	290,00 €
<i>Nicht erhältlich mit Schiebegriffen oder 20–25 cm Sitzbreite</i>	

Rückenbespannung	Preis
<i>Nur erhältlich mit höhenverstellbaren Rücken. Wenn sowohl Polster als auch Axiom Rücken ausgewählt werden, wird das Polster verbaut.</i>	
Gepolstert, standard	
<i>Nicht erhältlich mit Rückenhöhe 43 oder 46 cm in Verbindung mit 20–23 cm Sitzbreite</i>	
<input type="checkbox"/> Gepolstert, verstell. mit Nylon-Bezug [CLBUP001]	Std.
<input type="checkbox"/> Gepolstert, verstell. mit Air-Mesh-Bezug [CLBUP006]	90,00 €
<i>Nicht erhältlich für Breiten unter 30 cm</i>	
Spannung anatomisch anpassbar (Velcro)	
<i>Nicht erhältlich mit Schiebegriffen oder 20–23 cm Sitzbreite</i>	
<input type="checkbox"/> Verstellbar mit Nylon-Bezug [CLBUP002]	160,00 €
<i>Nicht erhältlich mit 25 cm Sitzbreite und 2,5 cm Versatz nach innen</i>	
<input type="checkbox"/> Verstellbar mit Air-Mesh-Bezug [CLBUP007]	160,00 €
<i>Nicht erhältlich für Breiten unter 30 cm</i>	
<input type="checkbox"/> Ohne Rückenbespannung [CLBUP003]	0,00 €

Rückenoptionen/Farbe Entriegelungsband		
<i>Farbe auswählen. Ohne Auswahl wird schwarz verwendet.</i>		
<input type="checkbox"/> Schwarz [CLSBC008]	<input type="checkbox"/> Rot [CLSBC005]	<input type="checkbox"/> Weiß [CLSBC007]
<input type="checkbox"/> Blau [CLSBC006]	<input type="checkbox"/> Gelb [CLSBC004]	<input type="checkbox"/> Orange [CLSBC003]
<input type="checkbox"/> Grün [CLSBC002]	<input type="checkbox"/> Rosa [CLSBC001]	

Es gelten die allgemeinen Lieferungs- und Zahlungsbedingungen der Etac GmbH. Diese finden Sie in der Preisliste, oder können jederzeit bei uns angefordert werden. Alle genannten Preise verstehen sich als Nettopreise zzgl. der gesetzl. MwSt. Die zur Zeit gültigen Preise finden Sie in der aktuellen Preisliste. Diese kann jederzeit angefordert werden. Technische Änderungen und Druckfehler vorbehalten. Die Maßtoleranzen betragen +/- 0,5 cm.

Vordere Sitzhöhe und Lenkrollen

Lenkrollengröße / Vorderrahmen / Vordere Sitzhöhe

Wählen Sie die vordere Sitzhöhe und den Vorderrahmenverjüngung in der Reihe mit der gewünschten Lenkrollengröße. Vordere Sitzhöhe wird vom Boden bis zum oberen Ende des Sitzrohrs an der Vorderseite der Sitzbespannung gemessen. Einstellung von +/- 1,25 cm möglich. Siehe Hinweis E auf S. 8.

Rollengröße

3"	<input type="checkbox"/>	29	<input type="checkbox"/>	30	<input type="checkbox"/>	32	<input type="checkbox"/>	33	<input type="checkbox"/>	34	<input type="checkbox"/>	36	<input type="checkbox"/>	37	<input type="checkbox"/>	38	<input type="checkbox"/>	39	<input type="checkbox"/>	41	<input type="checkbox"/>	42	<input type="checkbox"/>	43	<input type="checkbox"/>	44	<input type="checkbox"/>	46	<input type="checkbox"/>	47
4"	<input type="checkbox"/>	32	<input type="checkbox"/>	33	<input type="checkbox"/>	34	<input type="checkbox"/>	36	<input type="checkbox"/>	37	<input type="checkbox"/>	38	<input type="checkbox"/>	39	<input type="checkbox"/>	41	<input type="checkbox"/>	42	<input type="checkbox"/>	43	<input type="checkbox"/>	44	<input type="checkbox"/>	46	<input type="checkbox"/>	47	<input type="checkbox"/>	48	<input type="checkbox"/>	50
5"	<input type="checkbox"/>	34	<input type="checkbox"/>	36	<input type="checkbox"/>	37	<input type="checkbox"/>	38	<input type="checkbox"/>	39	<input type="checkbox"/>	41	<input type="checkbox"/>	42	<input type="checkbox"/>	43	<input type="checkbox"/>	44	<input type="checkbox"/>	46	<input type="checkbox"/>	47	<input type="checkbox"/>	48	<input type="checkbox"/>	50	<input type="checkbox"/>	51	<input type="checkbox"/>	52
6"	<input type="checkbox"/>	37	<input type="checkbox"/>	38	<input type="checkbox"/>	39	<input type="checkbox"/>	41	<input type="checkbox"/>	42	<input type="checkbox"/>	43	<input type="checkbox"/>	44	<input type="checkbox"/>	46	<input type="checkbox"/>	47	<input type="checkbox"/>	48	<input type="checkbox"/>	50	<input type="checkbox"/>	51	<input type="checkbox"/>	52				

Lenkrollen

Lenkrädergröße

Lenkrädertyp	Preis	Lenkrädergröße			
		3"	4"	5"	6"
0,75" Skater	0,00 €	<input type="checkbox"/> [CLCAS002]	<input type="checkbox"/> [CLCAS004]		
0,75" Skater, mit Blinklicht	80,00 €	<input type="checkbox"/> [CLCAS001]	<input type="checkbox"/> [CLCAS005]	<input type="checkbox"/> [CLCAS033]	
1" Poly	0,00 €		<input type="checkbox"/> [CLCAS006]	<input type="checkbox"/> [CLCAS010]	<input type="checkbox"/> [CLCAS014]
1" Poly Aluminium	120,00 €		<input type="checkbox"/> [CLCAS007]	<input type="checkbox"/> [CLCAS011]	
1" Luft	100,00 €				<input type="checkbox"/> [CLCAS017]
1,5" Poly	0,00 €		<input type="checkbox"/> [CLCAS032]	<input type="checkbox"/> [CLCAS025]	<input type="checkbox"/> [CLCAS026]
1,5" Softrolle Aluminium	140,00 €	<input type="checkbox"/> [CLCAS003]	<input type="checkbox"/> [CLCAS009]	<input type="checkbox"/> [CLCAS013]	<input type="checkbox"/> [CLCAS016]

Lenkradoptionen

Preis

Schiebegriffe sind abnehmbar und höhenverstellbar

- Standard Gabel [CLFRK001] 0,00 €
- Einseitige Gabel [CLFRK003] 190,00 €
- Frog Legs (gefedert) [CLCST013] 410,00 €

Frog Legs nur in schwarz erhältlich!

- Frog Legs: Nutzergewicht unter 36 kg [CLCST004]
- Frog Legs: Nutzergewicht unter 36-54,5 kg [CLCST008]
- Frog Legs: Nutzergewicht unter 54,5-72,5 kg [CLCST009]

Fußstützen

Fußplatten

Preis

- Aluminium, winkelverstellbar [CLFPL006] 125,00 €
Nicht erhältlich mit vorderer Sitzhöhe unter 37 cm
- Aluminium, winkelverstellbar, mit Erhöhung [CLFPL007] 150,00 €
Nicht erhältlich mit vorderer Sitzhöhe unter 37 cm
- Aluminium, winkelverstellbar, im Rahmen montiert [CLFPL008] 150,00 €
- Aluminium, winkleverstellbar, hochklappbar [CLFPL012] 160,00 €
Nicht erhältlich mit Fußrasten schmaler 23 cm oder mit vorderer Sitzhöhe unter 38 cm, siehe Hinweis F auf S. 8
- Aluminium, winkelverst./hochklappbar im Rahmen montiert [CLFPL011] 299,00 €
Nicht erhältlich mit 41 cm Sitzbreite in Verbindung mit versetztem Rahmen.

Unterschenkellänge/Sitz bis Fußstütze (cm, gerundet)

Gemessen von der Vorderkante der Sitzbespannung bis zum oberen Ende der Fußstütze. Empfohlen wird eine Fußstützenlänge, die min. 5 cm kürzer ist als die vordere Sitzhöhe. Siehe Hinweis G auf S. 8.

<input type="checkbox"/> 14	<input type="checkbox"/> 15	<input type="checkbox"/> 17	<input type="checkbox"/> 18
<input type="checkbox"/> 19	<input type="checkbox"/> 20	<input type="checkbox"/> 22	<input type="checkbox"/> 23
<input type="checkbox"/> 24	<input type="checkbox"/> 25	<input type="checkbox"/> 27	<input type="checkbox"/> 28
<input type="checkbox"/> 29	<input type="checkbox"/> 30	<input type="checkbox"/> 32	<input type="checkbox"/> 33
<input type="checkbox"/> 34	<input type="checkbox"/> 36	<input type="checkbox"/> 37	<input type="checkbox"/> 38
<input type="checkbox"/> 39	<input type="checkbox"/> 41	<input type="checkbox"/> 42	<input type="checkbox"/> 43
<input type="checkbox"/> 44	<input type="checkbox"/> 46		

Es gelten die allgemeinen Lieferungs- und Zahlungsbedingungen der Etac GmbH. Diese finden Sie in der Preisliste, oder können jederzeit bei uns angefordert werden. Alle genannten Preise verstehen sich als Nettopreise zzgl. der gesetzl. MwSt. Die zur Zeit gültigen Preise finden Sie in der aktuellen Preisliste. Diese kann jederzeit angefordert werden. Technische Änderungen und Druckfehler vorbehalten. Die Maßtoleranzen betragen +/- 0,5 cm.

Hintere Sitzhöhe und Räder

Radgröße / Hintere Sitzhöhe

Wählen Sie die hintere Sitzhöhe in der Reihe der gew. Radgröße. Für eine korrekte Einstellung ist die Auswahl erforderlich, wenn die Hinterräder weggelassen werden. Gemessen vom Boden bis oberes Ende Sitzrohr an der Vorderseite d. Hinterradstütze. Die hintere Sitzhöhe wird auf die Bedürfnisse abgestimmt. S. Hinweis H auf S. 8.

Radgröße Hintere Sitzhöhe, in cm gerundet

18"	<input type="checkbox"/> 29 ¹	<input type="checkbox"/> 30	<input type="checkbox"/> 32	<input type="checkbox"/> 33	<input type="checkbox"/> 34	<input type="checkbox"/> 36	<input type="checkbox"/> 37	<input type="checkbox"/> 38	<input type="checkbox"/> 39	<input type="checkbox"/> 41	<input type="checkbox"/> 42	<input type="checkbox"/> 43	<input type="checkbox"/> 44	<input type="checkbox"/> 46	<input type="checkbox"/> 47
20"	<input type="checkbox"/> 32 ¹	<input type="checkbox"/> 33	<input type="checkbox"/> 34	<input type="checkbox"/> 36	<input type="checkbox"/> 37	<input type="checkbox"/> 38	<input type="checkbox"/> 39	<input type="checkbox"/> 41	<input type="checkbox"/> 42	<input type="checkbox"/> 43	<input type="checkbox"/> 44	<input type="checkbox"/> 46	<input type="checkbox"/> 47	<input type="checkbox"/> 48	<input type="checkbox"/> 50
22"	<input type="checkbox"/> 34 ¹	<input type="checkbox"/> 36	<input type="checkbox"/> 37	<input type="checkbox"/> 38	<input type="checkbox"/> 39	<input type="checkbox"/> 41	<input type="checkbox"/> 42	<input type="checkbox"/> 43	<input type="checkbox"/> 44	<input type="checkbox"/> 46	<input type="checkbox"/> 47	<input type="checkbox"/> 48	<input type="checkbox"/> 50	<input type="checkbox"/> 51	<input type="checkbox"/> 52
24"	<input type="checkbox"/> 37 ¹	<input type="checkbox"/> 38	<input type="checkbox"/> 39	<input type="checkbox"/> 41	<input type="checkbox"/> 42	<input type="checkbox"/> 43	<input type="checkbox"/> 44	<input type="checkbox"/> 46	<input type="checkbox"/> 47	<input type="checkbox"/> 48	<input type="checkbox"/> 50	<input type="checkbox"/> 51	<input type="checkbox"/> 52		

¹ Nur erhältlich mit Flachprofilreifen!

Einhandantrieb

Preis

Einhandantrieb: mit Steckachse [CLDRV007] 1.050,00 €

Nur mit 20", 22" und 24" Speichenrädern und Steckachsen erhältlich. Der Speichenradtyp ist exklusiv für den Einmantrieb. Der Standard-Greifring ist aus eloxiertem Aluminium. Einschränkungen bestehen aufgrund des Hinterradabstands, des Radsturzes und der Auswahl der Armlehnen.

Antriebsradgröße Antriebsseite

20" [CLOAD020] Links [CLDRV002] Rechts [CLDRV003]

22" [CLOAD022]

24" [CLOAD024]

Antriebstyp

Alu Greifreifen [CLDRV004] 0,00 €

Poly Greifreifen [CLDRV005] 110,00 €

Hinterradtyp

Keine Auswahl für Einmantrieb notwendig

Antriebsradgröße

	Preis	18"	20"	22"	24"
Antriebsradtyp MAXX Spoke	0,00 €	<input type="checkbox"/> [CLWH1118]	<input type="checkbox"/> [CLWH1120]	<input type="checkbox"/> [CLWH1122]	<input type="checkbox"/> [CLWH1124]
Mag (schwarz) [CLMWC005]	110,00 €		<input type="checkbox"/> [CLWHE120]	<input type="checkbox"/> [CLWHE122]	<input type="checkbox"/> [CLWHE124]
Mag (farbig)	110,00 €		<input type="checkbox"/> [CLWHE120]	<input type="checkbox"/> [CLWHE122]	
Spinergy Spox	660,00 €		<input type="checkbox"/> [CLWHE420]	<input type="checkbox"/> [CLWHE422]	<input type="checkbox"/> [CLWHE424]
Spinergy LX	850,00 €			<input type="checkbox"/> [CLWHE522]	<input type="checkbox"/> [CLWHE524]

Spinergy Optionen

Wählen Sie Speichenfarbe und Greifreifenlasche für Spinergy-Räder
Speichenfarbe:

Schwarz [CLSSC001] Rot [CLSSC002]

Weiß [CLSSC003] Blau [CLSSC005]

Gelb [CLSSC004] Rosa¹ [CLSSC007]

Grün¹ [CLSSC008] Violett¹ [CLSSC012]

Orange¹ [CLSSC009]

¹ Nur erhältlich mit Spinergy LX

Greifreifenlasche:

Nur mit aluminiumeloxierten und kunststoffbesch. Greifreifen erhältlich

Preis

Greifreifen Option: eng montiert [CLTAB001] 0,00 €

Greifreifen Option: weit [CLTAB002] 0,00 €

Greifreifen

Preis

Keine Auswahl für Einmantrieb notwendig

Standard Greifreifen

Greifreifen: Alu Eloxiert [CLHRM001] Std.

Greifreifen: Polybeschichtung [CLHRM002] 110,00 €

Greifreifen: Kugel (8 Stk.) [CLHRM003] 350,00 €

Nur erhältlich mit Vollprofil-Reifen in Kombination mit 22"-24" MAXX Performance oder 24" Mag Rad

Greifreifen: Ohne [CLHRM012] 0,00 €

Es gelten die allgemeinen Lieferungs- und Zahlungsbedingungen der Etac GmbH. Diese finden Sie in der Preisliste, oder können jederzeit bei uns angefordert werden. Alle genannten Preise verstehen sich als Nettopreise zzgl. der gesetzl. MwSt. Die zur Zeit gültigen Preise finden Sie in der aktuellen Preisliste. Diese kann jederzeit angefordert werden. Technische Änderungen und Druckfehler vorbehalten. Die Maßtoleranzen betragen +/- 0,5 cm.

Mag (farbig)

Farbe:

<input type="checkbox"/> Leuchtend Rot [CLMWC001]	<input type="checkbox"/> Weiß [CLMWC004]
<input type="checkbox"/> Blau [CLMWC002]	<input type="checkbox"/> Rosa [CLMWC003]

Hinterradtyp	Preis
Volles Profil	
<input type="checkbox"/> Bereifung: Street Luft 1 3/8" [CLTIR001]	Std.
<input type="checkbox"/> Bereifung: Vollprofil Poly 1 3/8" [CLTIR002]	0,00 €
<input type="checkbox"/> Bereifung: Luft m. Pannenschutzeinlage 1 3/8" [CLTIR004]	54,00 €
Flaches Profil	
<input type="checkbox"/> Bereifung: Flachprofil Poly 1" [CLTIR003]	250,00 €
<input type="checkbox"/> Bereifung: Sentinel Vollgummi 1" [CLTIR005]	54,00 €
<i>Nicht erhältlich für 18" Räder oder 20"-22" Mag Rad</i>	
<input type="checkbox"/> Bereifung: Hochdruck 1" [CLTIR006]	54,00 €
<i>Nicht erhältlich für Mag Rad oder 18" Räder</i>	
<input type="checkbox"/> Bereifung: Schwalbe Marathon Plus Evolution 1" [CLTIR010]	54,00 €
<i>Nur erhältlich für 24" MAXX Performance oder Spinergy Räder</i>	

Ergo Greifreifen	Preis
<i>Nicht erhältlich für 18"-20" Räder oder 22" Mag Rad.</i>	
<i>Nicht empfohlen für Mag Rad.</i>	
<input type="checkbox"/> Greifreifen: Ergo Lite Regular Grip [CLHRM005]	385,00 €
<input type="checkbox"/> Greifreifen: Ergo Standard Regular Grip [CLHRM008]	385,00 €
<input type="checkbox"/> Greifreifen: Ergo Lite Extra Grip [CLHRM006]	385,00 €
<input type="checkbox"/> Greifreifen: Ergo Standard Extra Grip [CLHRM009]	385,00 €
<input type="checkbox"/> Greifreifen: Ergo Lite ohne Grip [CLHRM004]	385,00 €
<input type="checkbox"/> Greifreifen: Ergo Standard ohne Grip [CLHRM007]	385,00 €

Greifreifen Option	Preis
<input type="checkbox"/> 3M Micro Grip [CLACC006]	70,00 €
<i>Nicht erhältlich für kunststoffbeschichtete oder Noppengreifreifen</i>	

Achse	Preis
<i>Keine Auswahl für Trommelbremse notwendig</i>	
<input type="checkbox"/> Steckachse: Schnellverschluss [CLAX0003]	Std.
<input type="checkbox"/> Steckachse: Tetra Schnellverschluss [CLAX0001]	150,00 €
<i>Nicht erhältlich für Mag oder Spinergy Räder</i>	

Hintere Sitzhöhe und Räder (Fortsetzung)

Schwerpunkteinstellung

Gemessen von Vorderseite der hinteren Stütze bis Mitte der Hinterachse. 0 cm bedeutet, dass sich die Achse direkt unter der hinteren Stütze befindet. Die Einrichtung des Schwerpunkts kann bei bestimmten Konfigurationen eingeschränkt sein. 5 cm Mindestschwerpunkt mit 5. Rad und Einarmantrieb und 0 cm Mindestschwerpunkt mit Transioption. Siehe Hinweis I auf S. 8

Schwerpunkteinstellung

<input type="checkbox"/> -3,8 cm [CLCGA150]	<input type="checkbox"/> -3,2 cm [CLCGA125]	<input type="checkbox"/> -2,5 cm [CLCGA100]
<input type="checkbox"/> -1,9 cm [CLCGA075]	<input type="checkbox"/> -1,3 cm [CLCGA050]	<input type="checkbox"/> -0,6 cm [CLCGA025]
<input type="checkbox"/> 0 cm [CLCGS000]	<input type="checkbox"/> 0,6 cm [CLCGS025]	

Schwerpunkteinstellung

<input type="checkbox"/> 1,3 cm [CLCGS050]	<input type="checkbox"/> 1,9 cm [CLCGS075]	<input type="checkbox"/> 2,5 cm [CLCGS100]
<input type="checkbox"/> 3,2 cm [CLCGS125]	<input type="checkbox"/> 3,8 cm [CLCGS150]	<input type="checkbox"/> 4,4 cm [CLCGS175]
<input type="checkbox"/> 5 cm [CLCGS200]	<input type="checkbox"/> 5,7 cm [CLCGS225]	<input type="checkbox"/> 6,4 cm [CLCGS250]
<input type="checkbox"/> 7 cm [CLCGS275]	<input type="checkbox"/> 7,6 cm [CLCGS300]	<input type="checkbox"/> 8,3 cm [CLCGS325]
<input type="checkbox"/> 8,9 cm [CLCGS350]	<input type="checkbox"/> 9,5 cm [CLCGS375]	<input type="checkbox"/> 10,2 cm [CLCGS400]
<input type="checkbox"/> 10,8 cm [CLCGS425]		

Antriebsradabstand

Mit Abduktionsrahmen min. 3,2 cm mit 0°, 2,5 cm mit 2° o. 4° und 1,9 cm mit 6° o. 8° Sturz. Mit Standardrahmen min. 1,9 cm mit 0° Sturz. Mag Rad und 0° Sturz erfordern min. 2,5 cm Hinterradabstand. Einarmantrieb nicht in Verb. mit 1,3 u. 1,9 cm S. Hinweis J auf S. 8

<input type="checkbox"/> 1,3 cm [CLWS050]	<input type="checkbox"/> 1,9 cm [CLWS075]
<input type="checkbox"/> 2,5 cm [CLWS100]	<input type="checkbox"/> 3,2 cm [CLWS125]
<input type="checkbox"/> 3,8 cm [CLWS150]	<input type="checkbox"/> 4,5 cm [CLWS175]

Radsturz

Wenn der Einarmantrieb gewählt wird, gelten folgende Bedingungen: 6° und 8° nicht verfügbar. 4° nicht verfügbar mit T-Armlehnen. 0° erfordert die Kombination mit einem 5. Rad und Sitzbreiten schmaler als 41 cm.

<input type="checkbox"/> Radsturz: 0° [CLWC00]	<input type="checkbox"/> Radsturz: 2° [CLWC02]
<input type="checkbox"/> Radsturz: 4° [CLWC04]	<input type="checkbox"/> Radsturz: 6° [CLWC06]
<input type="checkbox"/> Radsturz: 8° [CLWC08]	

Es gelten die allgemeinen Lieferungs- und Zahlungsbedingungen der Etac GmbH. Diese finden Sie in der Preisliste, oder können jederzeit bei uns angefordert werden. Alle genannten Preise verstehen sich als Nettopreise zzgl. der gesetzl. MwSt. Die zur Zeit gültigen Preise finden Sie in der aktuellen Preisliste. Diese kann jederzeit angefordert werden. Technische Änderungen und Druckfehler vorbehalten. Die Maßtoleranzen betragen +/- 0,5 cm.

Bremsen

Bremsen

Preis

- Druckbremse [CLWLK002] Std.
- Druckbremse, bündig [CLWLK001] 0,00 €
Nicht erhältlich m. Sitztiefen unter 28 cm oder Abduktionsrahmen
- Zugbremse [CLWLK003] 0,00 €
- Flachprofil Scherenbremse [CLWLK012] 85,00 €
Nicht erhältlich m. Flachprofil, Vollprofil, Sentinel Reifen o. versetztem Bügel
- Kurzhebel-Scherenbremse [CLWLK006] 85,00 €
- Trommelbremse [CLWLK015] 320,00 €
Nur mit 20", 22" und 24" MAXX Performance Speichenrädern erhältlich. Nicht erhältlich mit kurzen oder abklappbaren Schiebegriffen, oder Ergo und einzelner Schiebebügel ohne integrierte Schiebegriffe. Die Achse ist mit Schnellverschluss.
- Trommelbremse, beidseitig 390,00 €
Nur mit 20", 22" und 24" MAXX Performance Speichenrädern erhältlich. Nicht erhältlich mit abklappbaren Schiebegriffen, oder Ergo und einzelner Schiebebügel ohne integrierte Schiebegriffe. Achse ist mit Schnellverschluss.
- Druckbetätigung [CLWLK016] Zugbetätigung [CLWLK017]
- Ohne Bremsen (und Halterung) [CLWLK008] 0,00 €

Bremsen Optionen

Preis

- Hebelverlängerung [CLWLK004] 59,00 €
Nur erhältlich für Druck- und Zugbremsen
- Rückrollstop [CLWLK009] 170,00 €
Nur erhältlich mit Druckbremse und pneumatischen oder pneumatischen Reifen ohne Luftkammer

Armlehnen

Armlehnen

Preis

- Höhenverstellbare Armlehnen, hoch (29 – 38 cm)**
- Höhenverst. mit Seitenteil, hoch, kurz [CLARM039] 220,00 €
 - Höhenverst. mit Seitenteil, hoch, lang [CLARM040] 220,00 €
- Höhenverstellbare Armlehnen (22 – 34 cm)**
Nicht erhältlich mit Sitztiefen kleiner 33 cm und Abduktionsrahmen. Radabstand Minimum 3,8 cm
- Höhenverst. mit Seitenteil, kurz [CLARM003] 220,00 €
 - Höhenverst. mit Seitenteil, lang [CLARM004] 220,00 €
- Höhenverstellbare Armlehnen, niedrig (17 – 27 cm)**
Nicht erhältlich mit Sitztiefen kleiner 30 cm; mit Abduktionsrahmen min. 33 cm. Radabstand Minimum 3,8 cm. Wenn die gewünschte Konfiguration nicht verfügbar ist, wird der T-Arm in Standardhöhe verwendet.
- Höhenverst. mit Seitenteil, niedrig, kurz [CLARM022] 220,00 €
 - Höhenverst. mit Seitenteil, niedrig, lang [CLARM023] 220,00 €
- Winkelverstellbar, hochschwenkbar, sperrbar (am Rücken)**
Benötigt Rücken mit fester Höhe. Nicht erhältlich mit Rückenhöhen kleiner 30 cm
- Kurz [CLARM010] 260,00 €
 - Lang [CLARM011] 260,00 €
- Pädiatrie, mit Seitenteil, höhenverstellbar, kurz (16,5–25,5 cm) [CLARM014] 220,00 €
Sitztiefe und Sitzbespannung müssen min. 25 cm sein, mit Abduktionsrahmen min. 30 cm. Hinterradabstand min. 3,2 cm

Armlehnen

Preis

- Rundrohr, hochklappbar (am Rücken) [CLARM015] 0,00 €
Nur mit fester Rückenhöhe. Nicht erhältlich mit Armpolstern, Rückenhöhen unter 33 cm; mit versetztem Rücken unter 36 cm.
- Rundrohr, wegschwenkbar, kurz (hinter Rücken) (18–23 cm) [CLARM001] 150,00 €
Nicht erhältlich mit Armpolstern oder nach außen versetzten Rückenlehnen. Wenn nicht verfügbar mit ausgewähltem Hinterrad oder hintere Sitzhöhe wird die lange Ausführung verwendet.
- Rundrohr, wegschwenkbar, lang (hinter Rücken) (23,5–28,5 cm) [CLARM021] 150,00 €
Nicht erhältlich mit Armpolstern oder nach außen versetzten Rückenlehnen
- Ohne Armlehnen [CLARM007] 0,00 €

Armpolster

Preis

- Nicht erhältlich mit rohrförmiger oder Swing Away Armlehne*
- Armpolster: Standard [CLARM026] 0,00 €
 - Armpolster: "Wasserfall" [CLARM020] 30,00 €
- Nicht erhältlich mit winkelverstellbarer, ausziehbarer und klappbarer Armlehne*
- Armpolster: Moosgummi-Polster (Rundrohr) [CLARM025] 0,00 €
Nur erhältlich mit winkelverstellbarer, ausziehbarer und klappbarer Armlehne

Es gelten die allgemeinen Lieferungs- und Zahlungsbedingungen der Etac GmbH. Diese finden Sie in der Preisliste, oder können jederzeit bei uns angefordert werden. Alle genannten Preise verstehen sich als Nettopreise zzgl. der gesetzl. MwSt. Die zur Zeit gültigen Preise finden Sie in der aktuellen Preisliste. Diese kann jederzeit angefordert werden. Technische Änderungen und Druckfehler vorbehalten. Die Maßtoleranzen betragen +/- 0,5 cm.

Seitenschutz

Nicht erhältlich mit T-Armlehnen oder höhenverstellbarem Tisch

Seitenteile	Preis
<input type="checkbox"/> Kunststoff, groß, ohne Radschutz, höhenverstellbar, fest verschraubt [CLSDG002]	0,00 €
<i>Sitztiefe und Sitzbespannung min. 30 cm</i>	
<input type="checkbox"/> Kunststoff, klein, ohne Radschutz, höhenverstellbar, fest verschraubt [CLSDG001]	0,00 €
<i>Sitztiefe und Sitzbespannung min. 30 cm</i>	

Seitenteile	Preis
<i>Sitztiefe min. 25 cm</i>	
<input type="checkbox"/> Aluminium, mit Polster, Radschutz, multiverstell-/abnehmbar - in Rahmenfarbe [CLSDG017]	220,00 €
<input type="checkbox"/> Aluminium, mit Polster, Radschutz, multiverstell-/abnehmbar - schwarz matt [CLSDG018]	220,00 €
<i>Nicht erhältlich mit Hydrographien</i>	
<input type="checkbox"/> Carbon, Radschutz, multiverstell-/abnehmbar [CLSDG016]	275,00 €

Zubehör

Fünftes Rad	Preis
<i>Drehbare, abnehmbare hintere Lenkrolle. Nicht erhältlich mit Kippschutz.</i>	
<input type="checkbox"/> Kippschutz-Rad mittig, standard [CLATP002]	250,00 €
<input type="checkbox"/> Kippschutz-Rad, mittig, dynamisch [CLATP004]	280,00 €
Dynamik: <input type="checkbox"/> Weich [CLELA001] <input type="checkbox"/> Hart [CLELA002]	
<i>Beide Dynamiken sind im Lieferumfang enthalten; die ausgewählte Dynamik wird eingebaut.</i>	

Rahmenösen für Gurte	Preis
<input type="checkbox"/> Ki Mobility Rahmenösen für Gurte [CLACC023]	10,00 €

Kippschutz	Preis
<i>Nicht erhältlich mit fünftem Rad</i>	
<input type="checkbox"/> Kippschutz: Standard (Paar) [CLATP001]	250,00 €
<input type="checkbox"/> Kippschutz: ohne [CLATP000]	0,00 €

Speichenschutz	Preis
<input type="checkbox"/> Speichenschutz, transparent [CLSPG001]	130,00 €
<i>Nicht erhältlich für Mag Rad</i>	
<input type="checkbox"/> Speichenschutz, schwarz [CLSPG002]	130,00 €
<i>Nicht erhältlich für 18"–20" Räder oder Mag Rad</i>	
Designer-Speichenschutz	240,00 €
<i>Nur erhältlich für 20" und 22" Räder. Nicht erhältlich für Mag Rad</i>	
Design:	
<input type="checkbox"/> Blue Monster [CLSPG003]	<input type="checkbox"/> Fairy Garden [CLSPG006]
<input type="checkbox"/> Havin a Hoot [CLSPG009]	<input type="checkbox"/> Robo Fun [CLSPG004]
<input type="checkbox"/> Rockin Reptiles [CLSPG007]	<input type="checkbox"/> Super Puppies [CLSPG010]
<input type="checkbox"/> Tutu Cute [CLSPG005]	<input type="checkbox"/> Tuxedo Time [CLSPG008]

Wadenband	Preis
<i>Nicht erhältlich mit Sitzbreiten 20 oder 23 cm</i>	
<input type="checkbox"/> Klettverschluss, verstellbar [CLACC002]	40,00 €
<input type="checkbox"/> Gepolstert, Klettverschluss, verstellbar [CLACC003]	70,00 €

Zubehör	Preis
<input type="checkbox"/> Werkzeugsatz [CLACC005]	50,00 €
<input type="checkbox"/> Abnehmbare Tasche unter dem Sitz [CLACC015]	60,00 €
<input type="checkbox"/> Ki Mobility Rucksack Pädiatrie [CLACC026]	60,00 €
<input type="checkbox"/> Ki Mobility Rucksack [CLACC009]	70,00 €
<i>Beste Passform für Stühle über 25 cm Breite</i>	
<input type="checkbox"/> Gepäckträger (Ranzenhalter) [CLACC025]	100,00 €
<input type="checkbox"/> Stockhalter [CLACC007]	199,00 €
<input type="checkbox"/> Sonnenschutzdach [CLACC042]	249,00 €
<i>s. Abbildung unten</i>	

Beckengurt	Preis
<input type="checkbox"/> Auto-Schnalle 2,5 cm [CLPOB004]	90,00 €
<input type="checkbox"/> Auto-Schnalle, gepolstert 2,5 cm [CLPOB005]	190,00 €
<input type="checkbox"/> Auto-Schnalle 3,8 cm [CLPOB001]	90,00 €
<input type="checkbox"/> Auto-Schnalle, gepolstert 3,8 cm [CLPOB002]	190,00 €
<input type="checkbox"/> Airline-Schnalle 5 cm [CLPOB003]	120,00 €

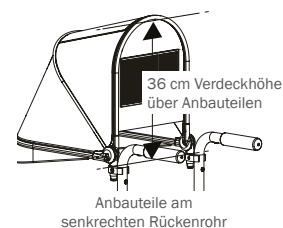

Es gelten die allgemeinen Lieferungs- und Zahlungsbedingungen der Etac GmbH. Diese finden Sie in der Preisliste, oder können jederzeit bei uns angefordert werden. Alle genannten Preise verstehen sich als Nettopreise zzgl. der gesetzl. MwSt. Die zur Zeit gültigen Preise finden Sie in der aktuellen Preisliste. Diese kann jederzeit angefordert werden. Technische Änderungen und Druckfehler vorbehalten. Die Maßtoleranzen betragen +/- 0,5 cm.

Farbe

Wählen Sie die gewünschte Rahmen- und Akzentfarbe. Die Akzentfarbe wird für die Querstrebe der Rückenlehne und Lenkrollenaufnahmen verwendet; wenn keine Akzentfarbe ausgewählt wird, wird die Rahmenfarbe verwendet.

Glänzende Rahmenfarbe

Preis

<input type="checkbox"/>	Schwarz [CLFCS001]	0,00 €
<input type="checkbox"/>	Himmelblau [CLFCS018]	0,00 €
<input type="checkbox"/>	Bubblegum Pink [CLFCS011]	0,00 €
<input type="checkbox"/>	Candy Blau [CLFCS012]	0,00 €
<input type="checkbox"/>	Candy Violett [CLFCS010]	0,00 €
<input type="checkbox"/>	Candy Rot [CLFCS003]	0,00 €
<input type="checkbox"/>	Kupfer [CLFCS009]	0,00 €
<input type="checkbox"/>	Granny Smith [CLFCS008]	0,00 €
<input type="checkbox"/>	Metallic Orange [CLFCS032]	0,00 €
<input type="checkbox"/>	Silber [CLFCS026]	0,00 €
<input type="checkbox"/>	Teal [CLFCS027]	0,00 €
<input type="checkbox"/>	Gelb [CLFCS029]	0,00 €

Matte Rahmenfarbe

Preis

<input type="checkbox"/>	Anthrazit matt [CLFCS031]	0,00 €
<input type="checkbox"/>	Smaragd Grün matt [CLFCS019]	0,00 €
<input type="checkbox"/>	Dunkellila matt [CLFCS021]	0,00 €
<input type="checkbox"/>	Dunkelblau matt [CLFCS016]	0,00 €
<input type="checkbox"/>	Militär Grün matt [CLFCS025]	0,00 €
<input type="checkbox"/>	Retro Rot matt [CLFCS022]	0,00 €
<input type="checkbox"/>	Royalblau matt [CLFCS023]	0,00 €
<input type="checkbox"/>	Schwarz matt [CLFCS015]	0,00 €
<input type="checkbox"/>	Weiss matt [CLFCS024]	0,00 €

Glänzende Akzentfarbe

Preis

<input type="checkbox"/>	Schwarz Akzent [CLFAC001]	0,00 €
<input type="checkbox"/>	Himmelblau Akzent [CLFAC018]	0,00 €
<input type="checkbox"/>	Bubblegum Pink Akzent [CLFAC011]	0,00 €
<input type="checkbox"/>	Candy Blau Akzent [CLFAC012]	0,00 €
<input type="checkbox"/>	Candy Violett Akzent [CLFAC010]	0,00 €
<input type="checkbox"/>	Candy Rot Akzent [CLFAC003]	0,00 €
<input type="checkbox"/>	Kupfer Akzent [CLFAC009]	0,00 €
<input type="checkbox"/>	Granny Smith Akzent [CLFAC008]	0,00 €
<input type="checkbox"/>	Metallic Orange Akzent [CLFAC032]	0,00 €
<input type="checkbox"/>	Silber Akzent [CLFAC026]	0,00 €
<input type="checkbox"/>	Teal Akzent [CLFAC027]	0,00 €
<input type="checkbox"/>	Gelb Akzent [CLFAC029]	0,00 €

Matte Akzentfarbe

Preis

<input type="checkbox"/>	Anthrazit matt Akzent [CLFAC031]	0,00 €
<input type="checkbox"/>	Smaragd Grün matt Akzent [CLFAC019]	0,00 €
<input type="checkbox"/>	Dunkellila matt Akzent [CLFAC021]	0,00 €
<input type="checkbox"/>	Dunkelblau matt Akzent [CLFAC016]	0,00 €
<input type="checkbox"/>	Militär Grün matt Akzent [CLFAC025]	0,00 €
<input type="checkbox"/>	Retro Rot matt Akzent [CLFAC022]	0,00 €
<input type="checkbox"/>	Dunkelblau matt Akzent [CLFAC023]	0,00 €
<input type="checkbox"/>	Schwarz matt Akzent [CLFAC015]	0,00 €
<input type="checkbox"/>	Weiss matt Akzent [CLFAC024]	0,00 €

Hydrographie

Preis

Nur für den Rahmen erhältlich; bitte wählen Sie die Akzentfarbe auf der linken Seite. Nicht verfügbar mit Transiteinheit.

<input type="checkbox"/>	Hydrographics:	0,00 €	
<input type="checkbox"/>	AOR1 (Desert Digital Camo) [CLGIT002]	<input type="checkbox"/>	Pink Camo [CLGIT005]
<input type="checkbox"/>	Muddy Girl [CLGIT010]	<input type="checkbox"/>	NEXT Camo [CLGIT003]
<input type="checkbox"/>	Carbon Fiber ¹ [CLGIT008]	<input type="checkbox"/>	Zebra ¹ [CLGIT007]
¹ Wählen Sie die Hydrographics-Grundfarbe. Zebra nicht in Schwarz erhältlich.			
<input type="checkbox"/>	Hydrographics Grundfarbe:	0,00 €	
<input type="checkbox"/>	Schwarz [CLGBC001]	<input type="checkbox"/>	Blau [CLGBC002]
<input type="checkbox"/>	Granny Smith [CLGBC004]	<input type="checkbox"/>	Pink [CLGBC005]
<input type="checkbox"/>	Lila [CLGBC006]	<input type="checkbox"/>	Rot [CLGBC007]

Eloxierte Farben

Preis

Wählen Sie die gewünschte Farbe. Wenn keine Auswahl getroffen wird, wird schwarz verwendet. Im Paket enthalten: Rückenlehnenplatten, Sturzrohr, Stützen, Schwerpunktklemmen, Seitenschutzaufnahmen, vordere Lenkradgabeln (Standard oder einseitig) und geteilte Klemme für das dynamische fünfte Rad.

<input type="checkbox"/>	Schwarz, eloxiert [CLAN0001]	0,00 €
<input type="checkbox"/>	Blau, eloxiert [CLAN0002]	0,00 €
<input type="checkbox"/>	Hellgrün, eloxiert [CLAN0003]	0,00 €
<input type="checkbox"/>	Orange, eloxiert [CLAN0004]	0,00 €
<input type="checkbox"/>	Zinn, eloxiert [CLAN0005]	0,00 €
<input type="checkbox"/>	Pink, eloxiert [CLAN0006]	0,00 €
<input type="checkbox"/>	Lila, eloxiert [CLAN0007]	0,00 €
<input type="checkbox"/>	Rot, eloxiert [CLAN0008]	0,00 €
<input type="checkbox"/>	Gold, eloxiert [CLAN0009]	0,00 €

Es gelten die allgemeinen Lieferungs- und Zahlungsbedingungen der Etac GmbH. Diese finden Sie in der Preisliste, oder können jederzeit bei uns angefordert werden. Alle genannten Preise verstehen sich als Nettopreise zzgl. der gesetzl. MwSt. Die zur Zeit gültigen Preise finden Sie in der aktuellen Preisliste. Diese kann jederzeit angefordert werden. Technische Änderungen und Druckfehler vorbehalten. Die Maßtoleranzen betragen +/- 0,5 cm.

Hinweise

A. Sitzbreite *s. Diagramm 1*

Gemessen von der Außenseite des Rahmenrohrs auf einer Seite bis zur Außenseite des Rahmenrohrs auf der anderen Seite.

B. Sitztiefe *s. Diagramm 3*

Gemessen von der Vorderseite der hinteren Stütze bis zur Vorderkante der Sitzbespannung. Der Sitzgurt beginnt am Beginn der Biegung an der Vorderseite des Rahmens.

C. Vorderer Rahmenwinkel *s. Diagramm 3*

Winkel zwischen vorderem Sitzrohr und Boden.

D. Position Sitzbespannung *s. Diagramm 2*

In Position 0 ist die Bespannung ca. 10 cm vom vorderen Rohr entfernt. Die Positionen 1" und 2" verlängern den Rahmen vor der Bespannung um diesen Betrag (in inch). -1 schiebt den Sitz um 2,5 cm weiter nach vorne. Siehe Diagramme 1 u. 2 für weitere Einzelheiten.

E. Vordere Sitzhöhe *s. Diagramm 1*

Gemessen vom Boden bis zur Oberkante des Sitzrohrs an der Vorderseite der Sitzbespannung.

F. Fußrastenbreite *s. Diagramm 1*

Gemessen zwischen den Innenseiten der Vorderrohre. Die Fußrastenbreite ist für jede Sitzbreite aufgeführt.

Diagramm 1



Diagramm 2



Diagramm 3

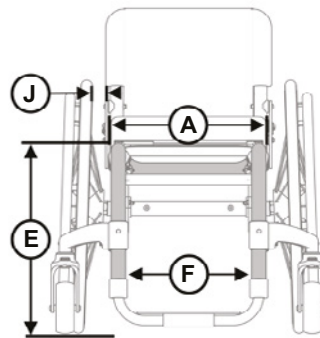

Sitzbreite	Gerader Rahmen (Diagramm 1)	Abduktionsrahmen
20 cm	15 cm	23 cm
23 cm	17 cm	25 cm
25 cm	20 cm	28 cm
28 cm	22 cm	30 cm
30 cm	25 cm	33 cm
33 cm	27 cm	36 cm
36 cm	30 cm	39 cm
39 cm	32 cm	41 cm
41 cm	35 cm	43 cm

G. Länge Sitz bis Fußstütze *s. Diagramm 3*

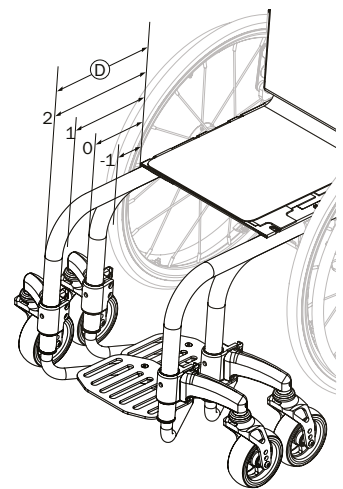
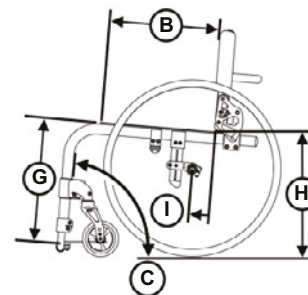
Gemessen von der Vorderkante der Sitzbespannung bis zum oberen Ende der Fußstütze. Die Länge der Fußstütze sollte mindestens 5 cm kürzer sein als die vordere Sitzhöhe.

H. Hintere Sitzhöhe *s. Diagramm 3*

Gemessen vom Boden bis zum oberen Ende des Sitzrohrs an der Vorderseite der hinteren Stütze. Die hintere Sitzhöhe wird den Bedürfnissen angepasst.

I. Schwerpunktstellung *s. Diagramm 3*

Gemessen von der Vorderseite der hinteren Stütze bis zur Mitte der Hinterachse. 0 cm bedeutet, dass sich die Achse direkt unter der hinteren Stütze befindet.

J. Hinterradabstand *s. Diagramm 1*

Gemessen von der Außenseite der Sitzlehne bis zur Innenseite des Hinterreifens. Einstellbar um 1,25 cm zur Einstellung.

Tabelle 2

Pos. Bespannung / Tiefenverst. / Sitztiefenkompatibilität									
Position Bespannung	-2,5 cm			2,5 cm			5 cm		
Tiefenverstellung	2,5 cm	5 cm	7,6 cm	2,5 cm	5 cm	7,6 cm	2,5 cm	5 cm	7,6 cm
Sitztiefe 36 cm									X
38 cm						X			X
41 cm			X		X	X	X	X	X

Haben Sie noch Fragen?

Wir sind für Sie von

Montags – Donnerstags **8:30 – 17:00 Uhr** und
Freitags **8:30 – 16:00 Uhr** durchgehend für Sie erreichbar.

Kontakt:

Tel.: 02366 5006-0
Fax: 02366 5006-200
E-Mail: info@etac.de



Etac GmbH

📍 Industriestraße 13 📞 02366 5006-0
 📍 45699 Herten 📧 info@etac.de
 📍 Deutschland 🌐 www.etac.de