

Monteringsvejledning (DK)

Montering af lændestøtte på Wombat

Mounting instruction (GB)

Mounting the lumbar support

Montageanleitung (DE)

Montage der Lendenunterstützung

Montage instructies (NL)

Bevestiging van de lumbaalsteun

Monteringsvejledning

R82[®]

Montering af lændestøtte

Følg nedenstående for at afmontere ryggen:

1. Fjern sikringsskruen (A) fra rygstøttestangen med en 5mm unbrako nøgle og en 10mm fastnøgle. Vip låsehåndtaget op (B). Tryk den blå ring (C) om rygstøttestangen ind, for at trække rygstøttestangen op fra beslaget.
2. Løft ryggen af og fjern ryghynden.

Herefter monteres rygforlængerens:

1. Placer rygforlængerens i de to slidser nederst i ryggen (D). Brug de medfølgende skruer til at fastgøre rygforlængerens. (E)

Montér ryggen igen:

1. Låsehåndtaget (B) vippes ud. Rygstøttestangen holdes skrå mens den føres ned i beslaget. I beslaget vippes ryggen til lodret. Tryk den blå ring (C) ind for at skubbe rygstøttestangen helt ned i beslaget.
2. Sikringsskruen (A) monteres. Den ønskede højde kan nu indstilles.
3. Afslut med at vippe låsehåndtaget (B) ned igen og sæt hynden på igen.

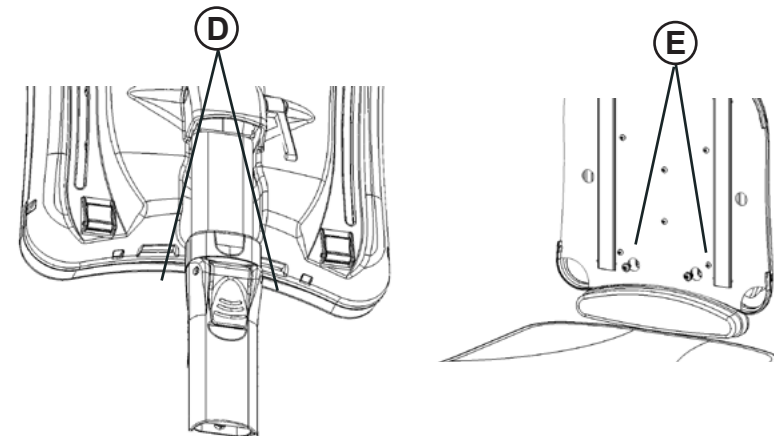
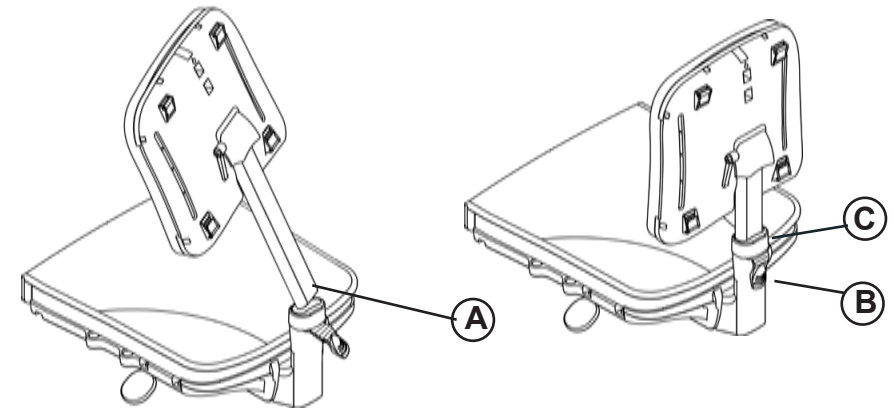

Mounting instruction

R82[®]

Mounting the lumbar support

Follow below to dismount the back:

1. Remove the safety screw (A) from the backrest bar using a 5mm allen key and a 10mm fork wrench. Pull out in the lock handle (B). Push the blue ring (C), to pull the backrest bar out from the mounting.
2. Lift the back off and remove the backcushion.

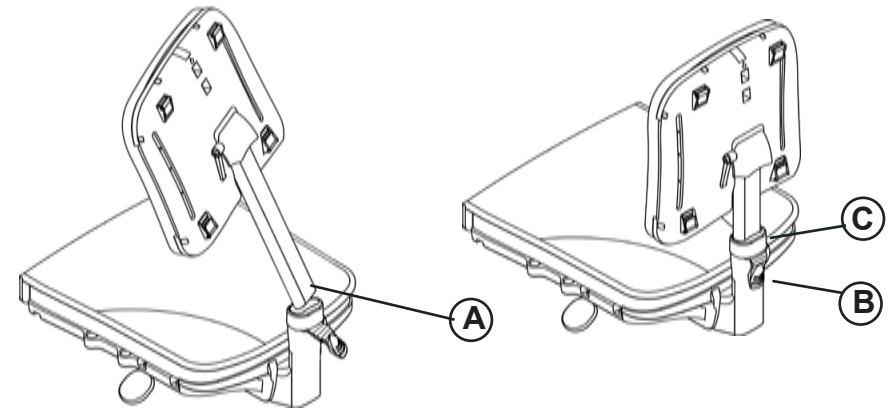

Afterward you mount the lumbar support:

1. Place the lombar support in the two slots at the lower back (D). Use the enclosed screws to fasten the lumbar support (E)

Mount the back again:

1. Pull out in the lock handle (B). Keep the backrest bar tilted while leading it into the mounting. Tilt the back to an upright position, when in the mounting. Push the blue ring (C) to fix the backrest bar to the mounting.
2. Mount the safety screw (A). The requested height can now be adjusted.
3. End by tilting the lock handle (B) back into place. Place the backcushion on the back.

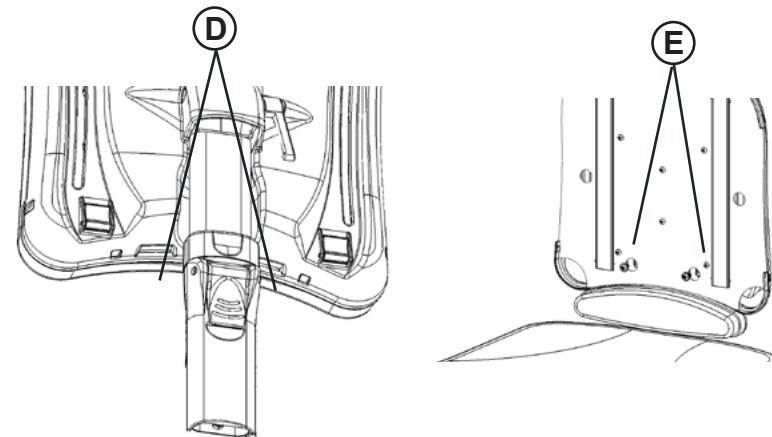

Montageanleitung

R82[®]

Montage der Lendenunterstützung

Befolgen Sie folgende Schritte um Rücken abzunehmen:

1. Die Sicherheitsschraube mit einem 5mm Inbussschlüssel und einem 10mm Gabelschlüssel (A) von der Rückenstütze-Stange entfernen. Lösen Sie den Sicherungshebel (B). Drücken Sie den blauen Ring (C), um die Rückenstütze-Stange aus dem Beschlag zu ziehen.
2. Den Rücken abnehmen und das Rückenpolster entfernen.

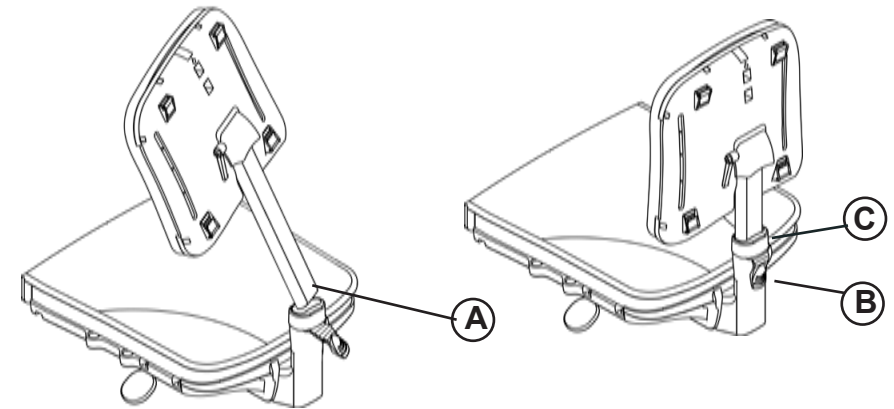

Montage der Lendenunterstützung:

1. Die Lendenunterstützung in die zwei Schlitze unten am Rücken einschieben (D).
- Die Lendenunterstützung mit den Schrauben (E) befestigen.

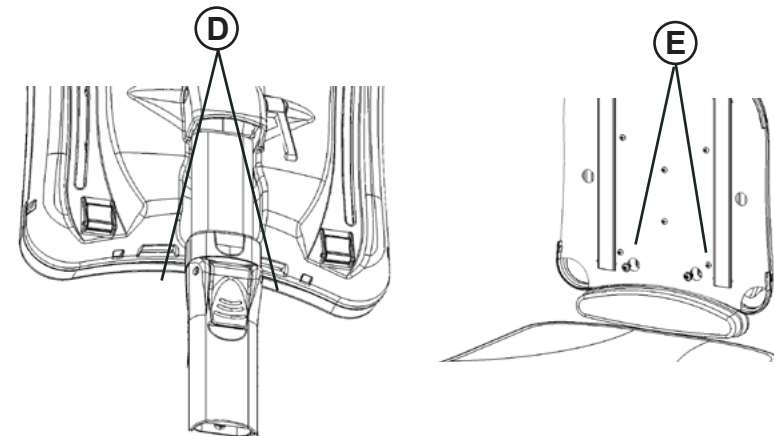

Den Rücken wieder montieren:

1. Sicherungshebel (B) lösen. Halten Sie die Rückenstütze-Stange etwas gekippt, den Rücken in die Aufnahme zu führen. Den Rücken danach Gerade in die Halterung gleiten lassen. Drücken Sie den blauen Ring (C), um die Rückenstütze-Stange in der gewünschten Höhe zu fixieren.
2. Die Sicherheitsschraube (A) befestigen.
3. Den Sicherungshebel (B) wieder schließen.
Das Rückenpolster aufkleben.

Montage instructies

R82[®]

Bevestiging van de lumbaal-steun

Volg de onderstaande instructies:

1. Verwijder het veiligheidsboutje (A) aan de onderzijde van de rugsteunstang met een 5 mm inbusleutel en een steeksleutel. Trek de handle (B) naar u toe terwijl u het ruggedeelte vasthoudt.
2. Druk daarna de blauwe ring (C) in. Neem vervolgens het ruggedeelte met stang uit de insteekbuis. Verwijder als laatste het rugkussen van het ruggedeelte.

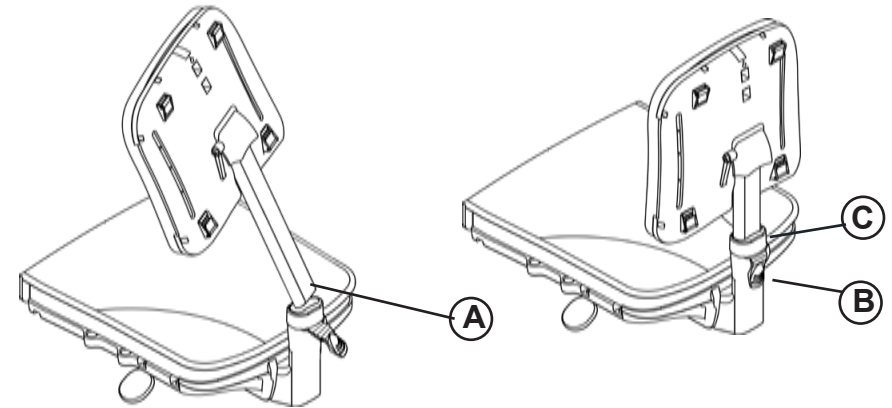

Hierna kunt u de lumbaalsteun plaatsen:

1. Plaats de lumbaalsteun in de twee insteekopeningen aan de onderzijde van het ruggedeelte (D). Bevestig daarna de bijgesloten bouten om de lumbaalsteun vast te zetten.

Monteer als laatste het ruggedeelte terug in de insteekbuis:

1. Zorg ervoor dat de insteekbuis van het ruggedeelte rechtop staat. Trek daarna de handle (B) naar u toe. Steek vervolgens de stang van het ruggedeelte terug in de insteekbuis en laat deze helemaal zakken terwijl u de blauwe ring (C) ingedrukt houdt.
2. Monteer het veiligheidsboutje (A). Druk daarna de blauwe ring (C) in om het ruggedeelte op de gewenste hoogte in te stellen.
3. Duw vervolgens de handle (B) weer terug naar voren om de ingestelde rughoogte te fixeren. Als laatste dient u het rugkussen weer op het ruggedeelte te plaatsen.

